

# Galaxy PW 二代

10-120 kVA 3:1 和 10-200 kVA 3:3

## 技术规格

最新内容可查阅施耐德电气网站

2025/11



# 法律声明

本文档中提供的信息包含与产品/解决方案相关的一般说明、技术特性和/或建议。

本文档不应替代详细调研、或运营及场所特定的开发或平面示意图。它不用于判定产品/解决方案对于特定用户应用的适用性或可靠性。任何此类用户都有责任就相关特定应用场合或使用方面，对产品/解决方案执行或者由所选择的任何业内专家（集成师、规格指定者等）对产品/解决方案执行适当且全面的风险分析、评估和测试。

施耐德电气品牌以及本文档中涉及的施耐德电气及其附属公司的任何商标均是施耐德电气或其附属公司的财产。所有其他品牌均为其各自所有者的商标。

本文档及其内容受适用版权法保护，并且仅供参考使用。未经施耐德电气事先书面许可，不得出于任何目的，以任何形式或方式（电子、机械、影印、录制或其他方式）复制或传播本文档的任何部分。

对于将本文档 或其内容用作商业用途的行为，施耐德电气未授予任何权利或许可，但以“原样”为基础进行咨询的非独占个人许可除外。

对于本文档或其内容或其格式，施耐德电气有权随时修改或更新，恕不另行通知。

**在适用法律允许的范围内，对于本档信息内容中的任何错误或遗漏，以及对本档内容的任何非预期使用或误用，施耐德电气及其附属公司不会承担任何责任或义务。**

## 访问在线产品手册

### 在此查找所购 UPS 的产品手册、提交图纸和其他文档：

在 UPS 显示屏的主菜单中，点击**数字化体验**，然后扫码，

或

在 Web 浏览器中，输入 <https://www.go2se.com/ref=> 和所购产品的商业代码。

例如：<https://www.go2se.com/ref=EPWUPS10KU6PTS>

### 在此查找 UPS 手册、相关辅助产品手册和选件手册：

扫码访问 Galaxy PW 二代在线手册门户：



<https://www.productinfo.schneider-electric.com/galaxypw>

您可以在这里查找 UPS 安装手册、操作手册、技术规格，以及相关辅助产品和选件的安装手册。

此在线手册门户支持所有设备，提供数字化页面、跨门户文档搜索功能以及 PDF 下载等。

### 在此进一步了解 Galaxy PW 二代：

请前往 <https://www.se.com/ww/en/product-range/25982609> 进一步了解此产品。



# 目录

重要安全说明 - 请妥善保管	7
安全注意事项	8
概述	10
型号列表	10
用户界面	12
EPO	12
状态 LED	12
单机 UPS 概述	13
1+1 冗余并机系统概述	14
断开装置的位置	16
10-120 kVA 3:1 的技术数据	18
效率	18
放电终止电压	19
最大充电电流	20
合规性	21
通讯和管理	21
10-200 kVA 3:3 的技术数据	22
效率	22
放电终止电压	22
最大充电电流 ( 电池节数 : 29 , 平均电池电压 : 12VDC )	23
合规性	23
通讯和管理	24
10-120 kVA 3:1 的设备规划	25
规格	25
10 kVA 3:1 220 VDC UPS 的规格	25
20 kVA 3:1 220 VDC UPS 的规格	27
30 kVA 3:1 220 VDC UPS 的规格	29
40 kVA 3:1 220 VDC UPS 的规格	31
50 kVA 3:1 220 VDC UPS 的规格	33
60 kVA 3:1 220 VDC UPS 的规格	35
80 kVA 3:1 220 VDC UPS 的规格	37
100 kVA 3:1 220 VDC UPS 的规格	39
120 kVA 3:1 220 VDC UPS 的规格	41
10 kVA 3:1 384 VDC UPS 的规格	43
20 kVA 3:1 384 VDC UPS 的规格	45
30 kVA 3:1 384 VDC UPS 的规格	47
40 kVA 3:1 384 VDC UPS 的规格	49
60 kVA 3:1 384 VDC UPS 的规格	51
80 kVA 3:1 384 VDC UPS 的规格	53
建议的上游保护和线缆规格 - 3:1 UPS	55
建议的螺栓和线耳规格	56
扭矩规格	57
重量和尺寸 - 3:1 UPS	58
运输重量和尺寸 - 3:1 UPS	59
间距	60
环境	61
散热 - 3:1 UPS	61

10-200 kVA 3:3 的设备规划 .....	62
规格 .....	62
10 kVA UPS 3:3 的规格 .....	62
20 kVA UPS 3:3 的规格 .....	64
30 kVA UPS 3:3 的规格 .....	66
40 kVA UPS 3:3 的规格 .....	68
60 kVA UPS 3:3 的规格 .....	70
80 kVA UPS 3:3 的规格 .....	72
100 kVA UPS 3:3 的规格 .....	74
120 kVA UPS 3:3 的规格 .....	76
160 kVA UPS 3:3 的规格 .....	78
200 kVA UPS 3:3 的规格 .....	80
建议的上游保护 - 3:3 UPS .....	82
建议的线缆规格 - 3:3 UPS .....	82
建议的螺栓和线耳规格 .....	83
扭矩规格 .....	83
重量和尺寸 - 3:3 UPS .....	83
运输重量和尺寸 - 3:3 UPS .....	84
间距 .....	85
环境 .....	86
散热 - 3:3 UPS .....	86
图纸 .....	87
Galaxy PW 二代 3:1 单机系统 .....	87
Galaxy PW 二代 3:1 1+1 冗余并机系统 .....	89
Galaxy PW 二代 3:3 单机系统 .....	91
Galaxy PW 二代 3:3 1+1 冗余并机系统 .....	92
选项 .....	93
厂家有限质保 .....	94

# 重要安全说明 - 请妥善保管

安装、操作、维修或维护设备前，请先仔细阅读这些说明，查看并熟悉相关设备。以下安全消息可能会贯穿本手册始终或印刷在设备上，旨在对潜在危险发出警告或对澄清或简化操作的信息引起关注。



在“危险”或“警告”安全消息中添加此符号表示此处存在电气危险，若不遵守可能会导致人身伤害。



此为安全警报符号，用于提醒您此处存在潜在的人身伤害危险。请遵守带有此符号的所有安全消息，以免造成人身伤亡事故。

## ⚠ 危险

**危险**表示危险状况，如不可避免，**将导致**人员死亡或严重伤害。  
**未按说明操作将导致人身伤亡等严重后果。**

## ⚠ 警告

**警告**表示危险状况，如不可避免，**可能会导致**人员死亡或严重伤害。  
**未按说明操作可能导致人身伤亡或设备损坏等严重后果。**

## ⚠ 小心

**小心**表示危险状况，如不可避免，**可能会导致**轻度或中度人身伤害。  
**不遵循上述说明可能导致人身伤害或设备损坏。**

## 注意

**注意**用于描述不会造成人身伤害的操作。此类安全消息不应使用安全警报符号。  
**不遵循上述说明可能导致设备损坏。**

## 请注意：

电气设备应仅限有资质的人员来安装、操作、维修和维护。对于不按照本手册操作引起的任何后果，施耐德电气概不承担任何责任。

有资质的人员是指具备电气设备构造、安装和操作的相关技能和知识、接受过安全培训、能够识别并避免相关危险的人员。

根据 IEC 62040-1：“不间断电源系统 (UPS) -- 第 1 部分：安全要求”，此设备（包括电池）必须由熟练人员检查、安装和维护。

熟练人员是指具有相关教育和经验、能够识别风险并避免设备潜在危害的人员（请参阅 IEC 62040-1 第 3.102 节）。

## 安全注意事项

### ▲ 危险

#### 小心触电、爆炸或电弧

本文档中的所有安全说明必须认真阅读、深入理解并严格遵守。

**未按说明操作将导致人身伤亡等严重后果。**

### ▲ 危险

#### 小心触电、爆炸或电弧

请先阅读安装手册中的所有说明，再安装或使用 UPS 系统。

**未按说明操作将导致人身伤亡等严重后果。**

### ▲ 危险

#### 小心触电、爆炸或电弧

请先完成安装室的施工工程并打扫清理后，再安装 UPS 系统。

**未按说明操作将导致人身伤亡等严重后果。**

### ▲ 危险

#### 小心触电、爆炸或电弧

- 安装本产品时必须遵守施耐德电气制定的规范和要求。应特别注意内外部保护（上游断开装置、电池断开装置、线缆等）和环境要求。对于因未遵守上述要求所造成的后果，施耐德电气概不承担任何责任。
- UPS 系统连接电源线缆后，请勿启动该系统。启动操作必须由施耐德电气工程师来完成。

**未按说明操作将导致人身伤亡等严重后果。**

### ▲ 危险

#### 小心触电、爆炸或电弧

UPS 系统的安装必须符合地方和国家法规。安装 UPS 时应严格遵守：

- IEC 60364 (包括 60364-4-41- 防触电保护、60364-4-42 - 防热效应保护以及 60364-4-43 - 防过电流保护)，或
- NEC NFPA 70，或
- 加拿大电气标准（第一部分，C22.1）

取决于适用当地的标准。

**未按说明操作将导致人身伤亡等严重后果。**

### ▲ 危险

#### 小心触电、爆炸或电弧

- UPS 系统应安装在温度受控、无导电杂物且通风干燥的室内环境中。
- UPS 系统应安装在阻燃、水平且能承受系统重量的坚固表面上（例如混凝土）。

**未按说明操作将导致人身伤亡等严重后果。**

## ⚠ 危险

### 小心触电、爆炸或电弧

UPS 不适用于、因而也不得安装用于以下异常操作环境：

- 危害性烟气
- 爆炸性粉尘或气体混合物、腐蚀性气体、其他来源的传导性或辐射性热量
- 湿气、磨屑、蒸汽或极度潮湿的环境。
- 容易滋生霉菌、昆虫、寄生虫的场所
- 含盐空气或受污染的制冷剂
- 根据 IEC 60664-1 规定，污染等级高于 2 的场所
- 受到异常振动、冲击或倾斜的场所
- 受阳光直射、热源或强电磁场干扰的场所

**未按说明操作将导致人身伤亡等严重后果。**

## ⚠ 危险

### 小心触电、爆炸或电弧

请勿在安装好密封盖板的情况下钻孔/打孔（用于布线或导线管接入），请勿在 UPS 附近钻孔/打孔。

**未按说明操作将导致人身伤亡等严重后果。**

## ⚠ 危险

### 小心触电、爆炸或电弧

请勿对本产品进行机械改造（包括拆除机柜组件或钻孔/切割），安装手册另有说明的除外。

**未按说明操作将导致人身伤亡等严重后果。**

## 注意

### 小心过热

遵守 UPS 系统周围的空间要求，并且勿在 UPS 运行时覆盖产品的通风口。

**不遵循上述说明可能导致设备损坏。**

## 注意

### 小心设备损坏

请勿将 UPS 输出连接到再生负载系统，包括光伏系统和速度传动装置。

**不遵循上述说明可能导致设备损坏。**

# 概述

## 型号列表

### Galaxy PW 二代 10-120 kVA 3:1

- EPWUPS10KU6PTS : Galaxy PW 二代 10 kVA 3:1 UPS 220 VAC 6 脉冲 220 VDC , 含输入变压器和 Startup 5x8 启动服务
- EPWUPS10KU12PTS : Galaxy PW 二代 10 kVA 3:1 UPS 220 VAC 12 脉冲 220 VDC , 含输入变压器和 Startup 5x8 启动服务
- EPWUPS20KU6PTS : Galaxy PW 二代 20 kVA 3:1 UPS 220 VAC 6 脉冲 220 VDC , 含输入变压器和 Startup 5x8 启动服务
- EPWUPS20KU12PTS : Galaxy PW 二代 20 kVA 3:1 UPS 220 VAC 12 脉冲 220 VDC , 含输入变压器和 Startup 5x8 启动服务
- EPWUPS30KU6PTS : Galaxy PW 二代 30 kVA 3:1 UPS 220 VAC 6 脉冲 220 VDC , 含输入变压器和 Startup 5x8 启动服务
- EPWUPS30KU12PTS : Galaxy PW 二代 30 kVA 3:1 UPS 220 VAC 12 脉冲 220 VDC , 含输入变压器和 Startup 5x8 启动服务
- EPWUPS40KU12PTS : Galaxy PW 二代 40 kVA 3:1 UPS 220 VAC 12 脉冲 220 VDC , 含输入变压器和 Startup 5x8 启动服务
- EPWUPS50KU12PTS : Galaxy PW 二代 50 kVA 3:1 UPS 220 VAC 12 脉冲 220 VDC , 含输入变压器和 Startup 5x8 启动服务
- EPWUPS60KU12PTS : Galaxy PW 二代 60 kVA 3:1 UPS 220 VAC 12 脉冲 220 VDC , 含输入变压器和 Startup 5x8 启动服务
- EPWUPS80KU12PTS : Galaxy PW 二代 80 kVA 3:1 UPS 220 VAC 12 脉冲 220 VDC , 含输入变压器和 Startup 5x8 启动服务
- EPWUPS100KU12PTS : Galaxy PW 二代 100 kVA 3:1 UPS 220 VAC 12 脉冲 220 VDC , 含输入变压器和 Startup 5x8 启动服务
- EPWUPS120KU12PTS : Galaxy PW 二代 120 kVA 3:1 UPS 220 VAC 12 脉冲 220 VDC , 含输入变压器和 Startup 5x8 启动服务
- EPWUPS10KU6PS : Galaxy PW 二代 10 kVA 3:1 UPS 220 VAC 6 脉冲 384 VDC , 含 Startup 5x8 启动服务
- EPWUPS20KU6PS : Galaxy PW 二代 20 kVA 3:1 UPS 220 VAC 6 脉冲 384 VDC , 含 Startup 5x8 启动服务
- EPWUPS30KU6PS : Galaxy PW 二代 30 kVA 3:1 UPS 220 VAC 6 脉冲 384 VDC , 含 Startup 5x8 启动服务
- EPWUPS40KU6PS : Galaxy PW 二代 40 kVA 3:1 UPS 220 VAC 6 脉冲 384 VDC , 含 Startup 5x8 启动服务
- EPWUPS60KU6PS : Galaxy PW 二代 60 kVA 3:1 UPS 220 VAC 6 脉冲 384 VDC , 含 Startup 5x8 启动服务
- EPWUPS80KU6PS : Galaxy PW 二代 80 kVA 3:1 UPS 220 VAC 6 脉冲 384 VDC , 含 Startup 5x8 启动服务

## Galaxy PW 二代 10-200 kVA 3:3

- EPWUPS10KH6PS : Galaxy PW 二代 10 kVA 3:3 UPS 380 VAC 6 脉冲 384 VDC , 含 Startup 5x8 启动服务
- EPWUPS20KH6PS : Galaxy PW 二代 20 kVA 3:3 UPS 380 VAC 6 脉冲 384 VDC , 含 Startup 5x8 启动服务
- EPWUPS30KH6PS : Galaxy PW 二代 30 kVA 3:3 UPS 380 VAC 6 脉冲 384 VDC , 含 Startup 5x8 启动服务
- EPWUPS40KH6PS : Galaxy PW 二代 40 kVA 3:3 UPS 380 VAC 6 脉冲 384 VDC , 含 Startup 5x8 启动服务
- EPWUPS60KH6PS : Galaxy PW 二代 60 kVA 3:3 UPS 380 VAC 6 脉冲 384 VDC , 含 Startup 5x8 启动服务
- EPWUPS80KH6PS : Galaxy PW 二代 80 kVA 3:3 UPS 380 VAC 6 脉冲 384 VDC , 含 Startup 5x8 启动服务
- EPWUPS100KH12PS : Galaxy PW 二代 100 kVA 3:3 UPS 380 VAC 12 脉冲 384 VDC , 含 Startup 5x8 启动服务
- EPWUPS120KH12PS : Galaxy PW 二代 120 kVA 3:3 UPS 380 VAC 12 脉冲 384 VDC , 含 Startup 5x8 启动服务
- EPWUPS160KH12PS : Galaxy PW 二代 160 kVA 3:3 UPS 380 VAC 12 脉冲 384 VDC , 含 Startup 5x8 启动服务
- EPWUPS200KH12PS : Galaxy PW 二代 200 kVA 3:3 UPS 380 VAC 12 脉冲 384 VDC , 含 Startup 5x8 启动服务

## 用户界面

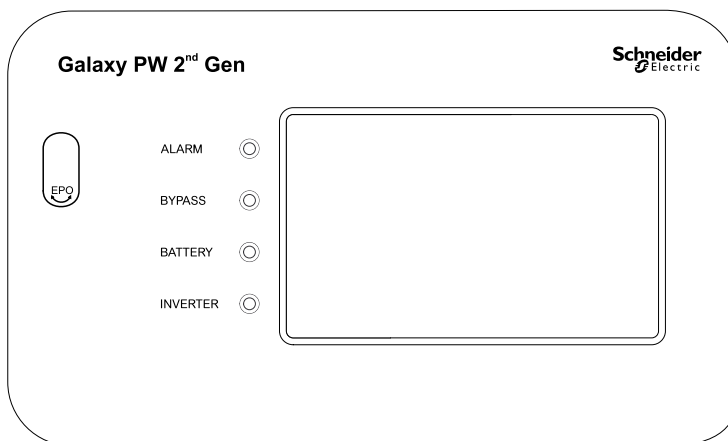

## EPO

EPO按钮仅限紧急情况使用。

EPO 激活时，UPS 会执行以下动作：

- 立即关闭整流器、逆变器、充电器和静态旁路并停止向负载供电（默认）。

**注：**EPO 激活时，单机和并机系统都会掉载。

### ⚠️⚠️ 危险

#### HAZARD OF ELECTRIC SHOCK, EXPLOSION, OR ARC FLASH

如果使用市电，即使在按下 EPO 按钮后，UPS 控制电路仍会保持带电状态。

**未按说明操作将导致人身伤亡等严重后果。**

## 状态 LED

LED	状态	说明
警报	红灯常亮	严重警报
	红灯闪烁	警告警报
	关	无警报状态
旁路	黄灯常亮	负载由旁路电源供电
	黄灯闪烁：	旁路电源存在警报状态
	关	负载不是由旁路电源供电。
电池	黄灯常亮	负载由电池电源供电。
	黄灯闪烁：	电池电源不可用
	关	负载不是由电池供电。
逆变器	绿灯常亮	逆变器开启
	关	逆变器关闭

# 单机 UPS 概述

## 3:1 220 VDC UPS

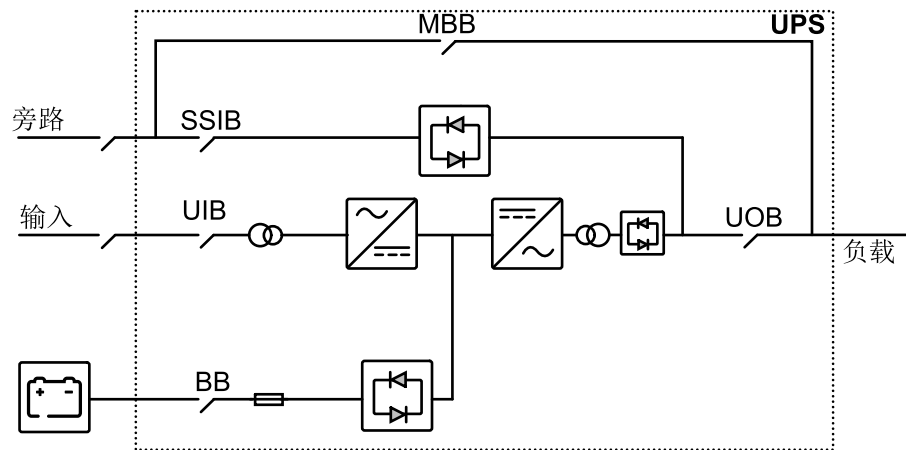

## 3:1 384 VDC UPS 3:3 384 VDC UPS

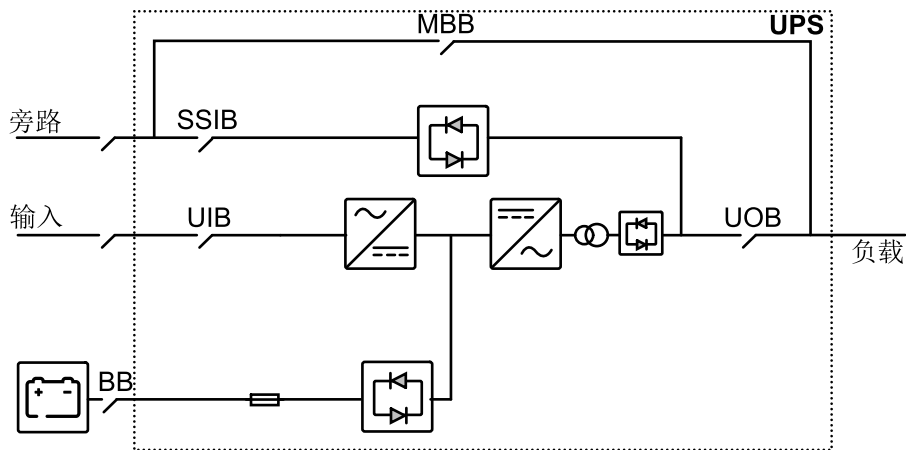

# 1+1 冗余并机系统概述

## 3:1 220 VDC UPS

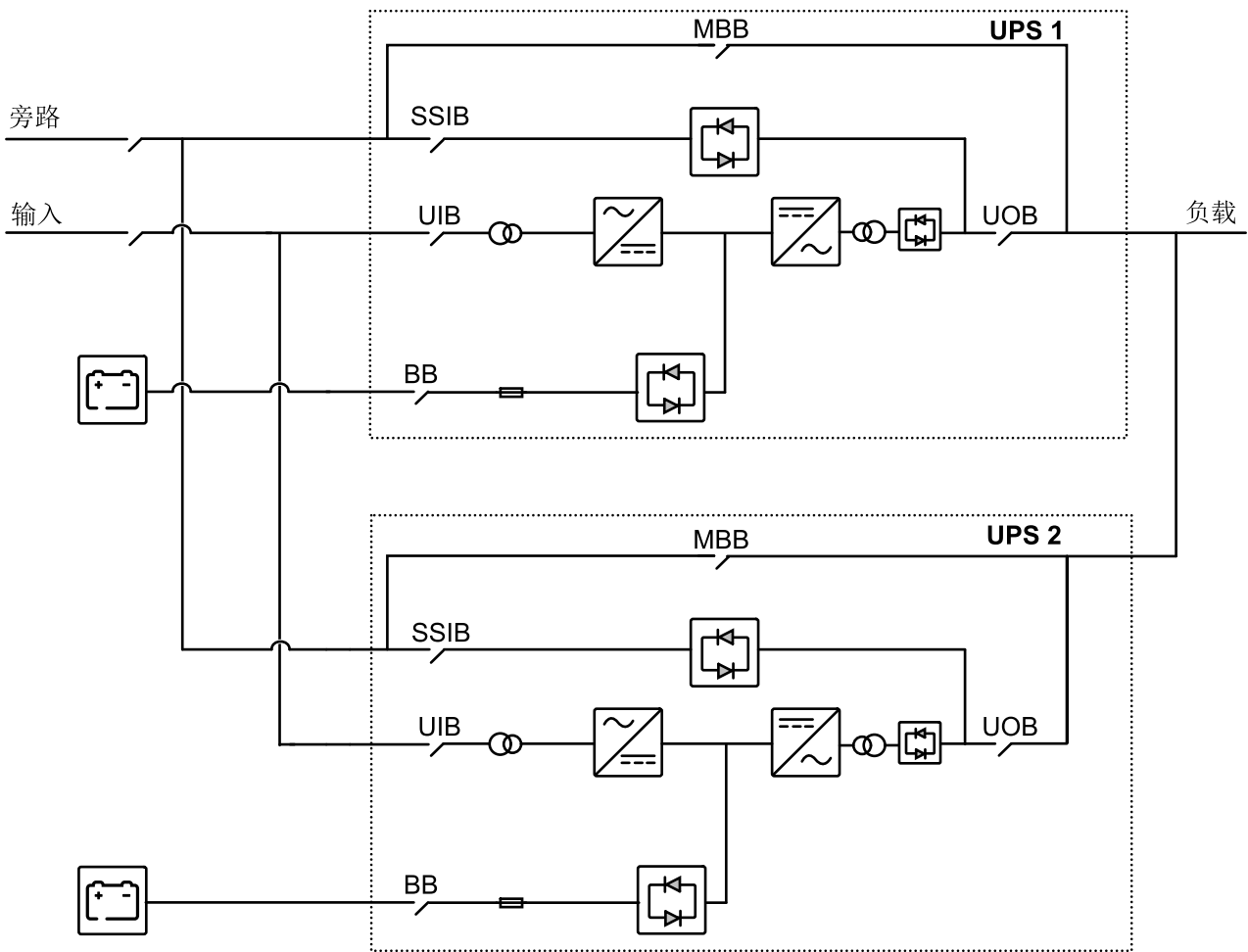

3:1 384 VDC UPS  
3:3 384 VDC UPS

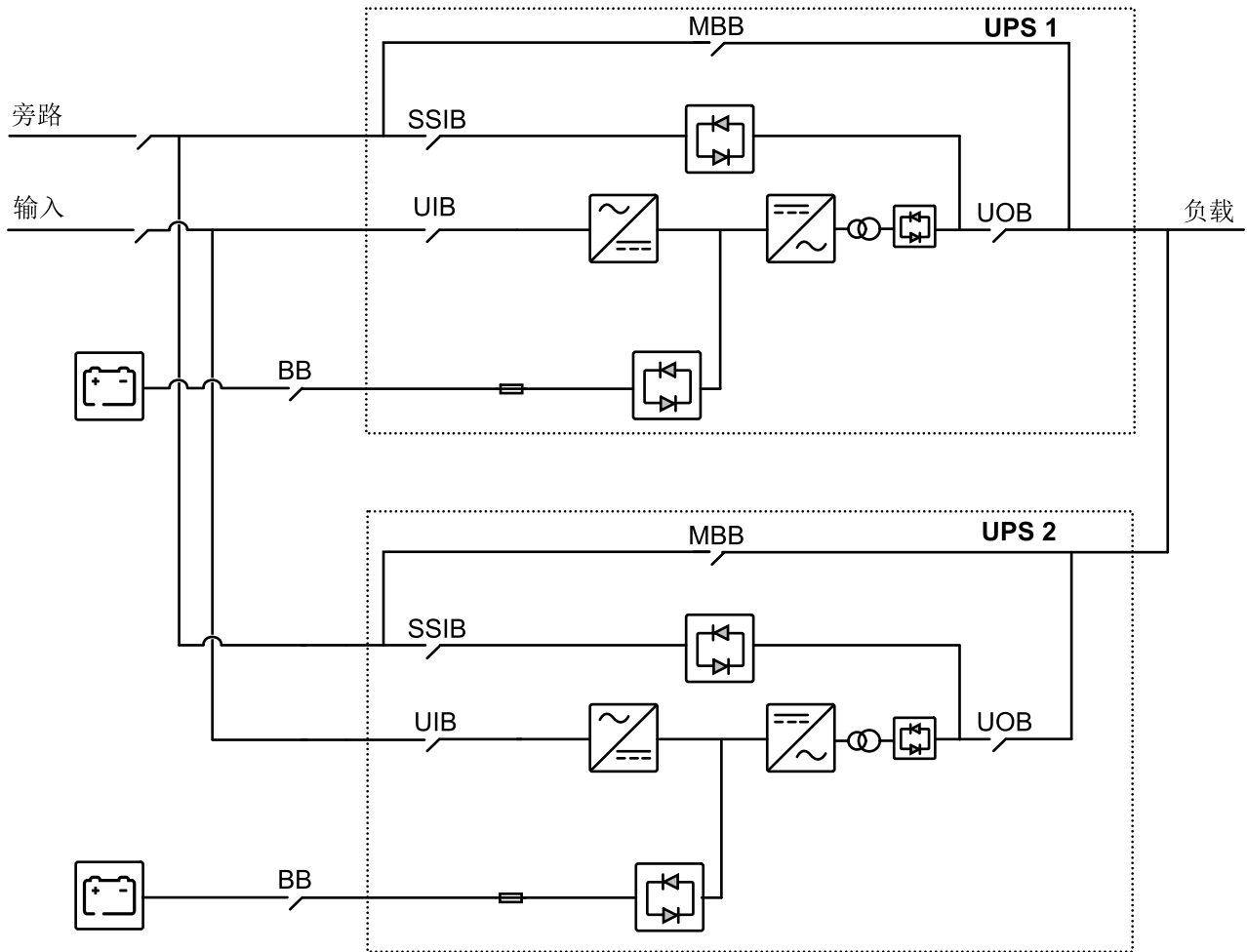

## 断开装置的位置

### 断开装置在 3:1 UPS 中的位置

10-40 kVA 3:1 220 VDC UPS

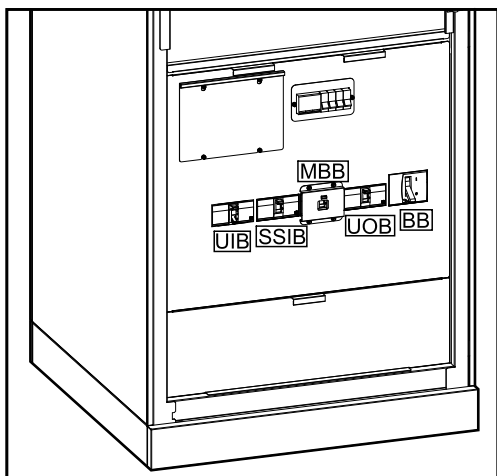

50-80 kVA 3:1 220 VDC UPS

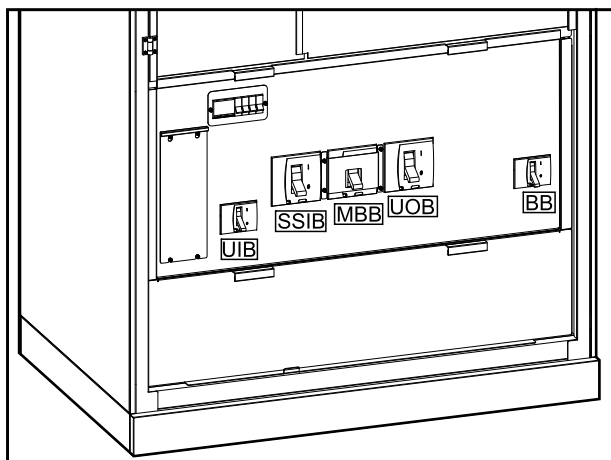

100-120 kVA 3:1 220 VDC UPS

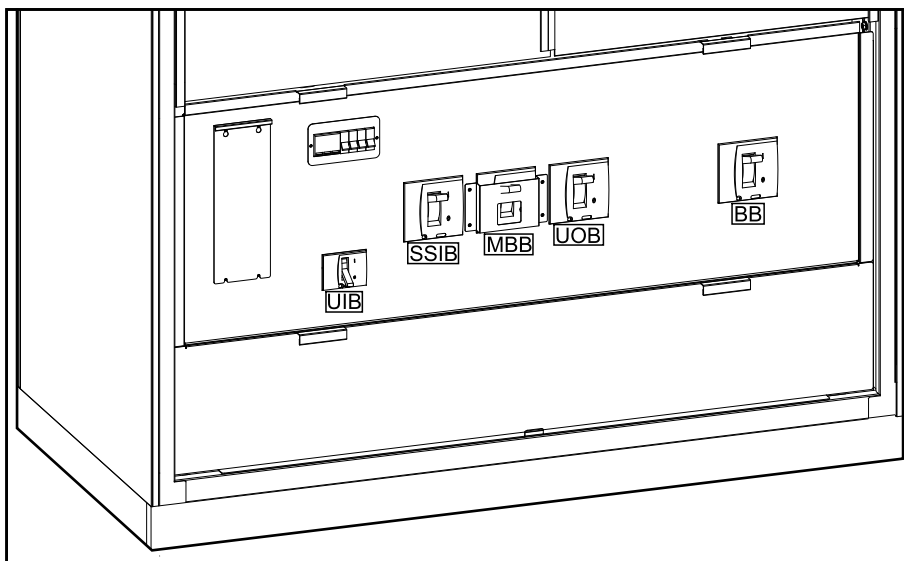

断开装置在 3:1 UPS 中的位置 (持续)

10-40 kVA 3:1 384 VDC UPS

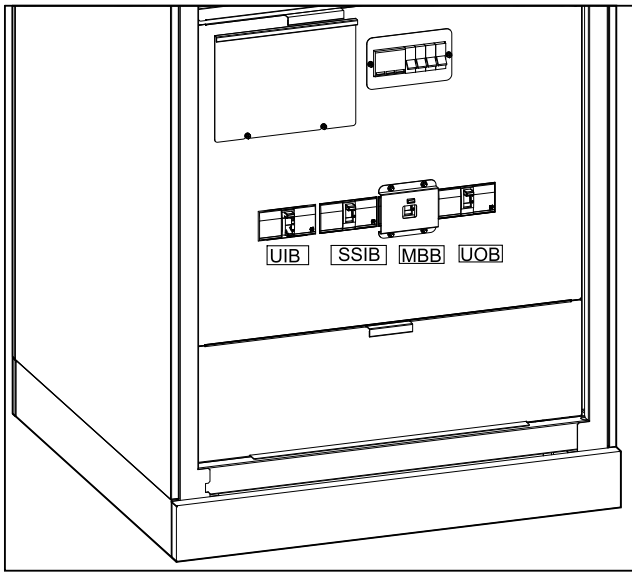

60-80 kVA 3:1 384 VDC UPS

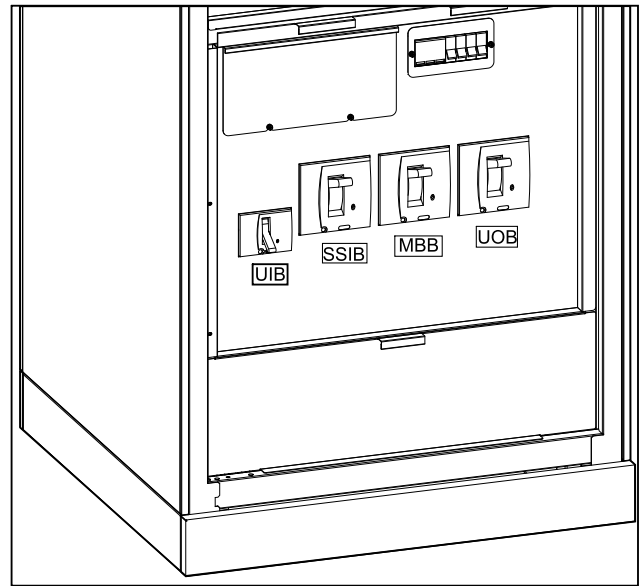

断开装置在 3:1 UPS 中的位置

10-80 kVA 3:3 384 VDC UPS

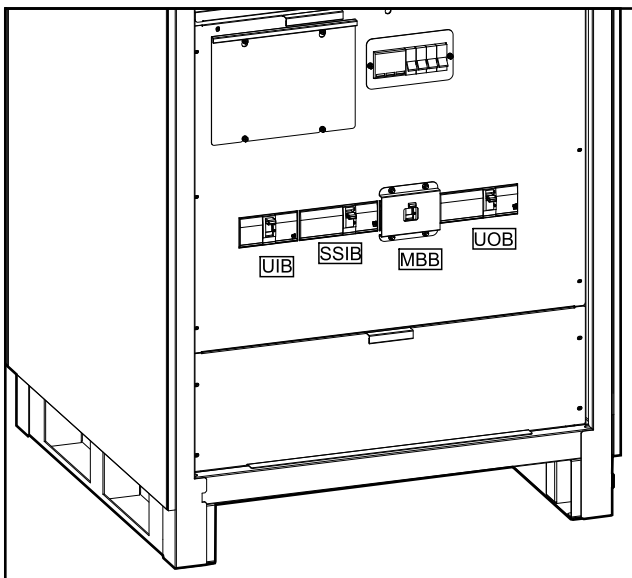

100-120 kVA 3:3 384 VDC UPS

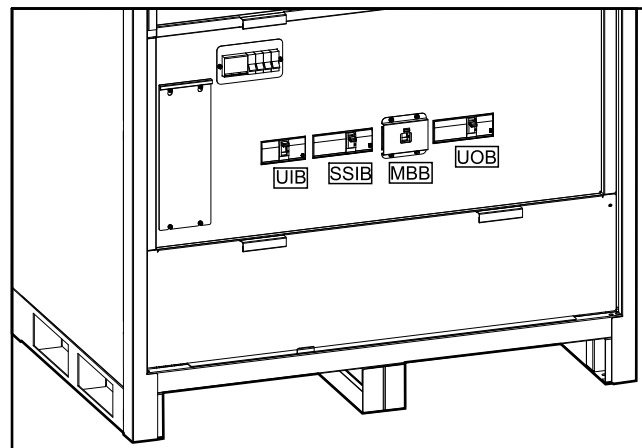

160-200 kVA 3:3 384 VDC UPS

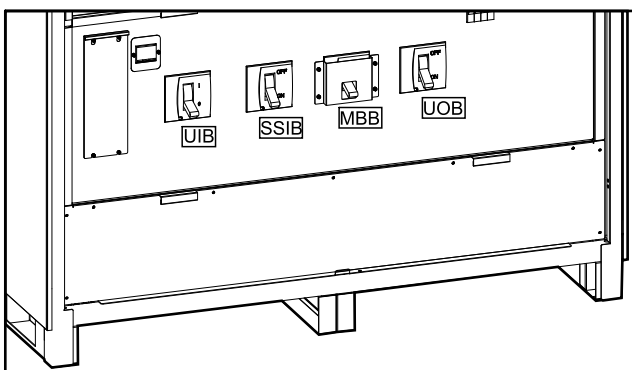

# 10-120 kVA 3:1 的技术数据

## 效率

### 电池运行模式中的效率 (3:1 220 VDC UPS)

UPS 额定值	10 kVA		20 kVA		30 kVA	
	6 pulses	12 pulses	6 pulses	12 pulses	6 pulses	12 pulses
25% 负载	78.8%	75.8%	82.2%	86.66%	88.2%	80.73%
50% 负载	86.0%	84.29%	87.1%	89.60%	90.7%	86.72%
75% 负载	88.3%	87.27%	88.4%	89.97%	90.1%	88.34%
100% 负载	89.3%	88.73%	88.5%	89.80%	89.8%	88.58%

UPS 额定值	40 kVA	50 kVA	60 kVA	80 kVA	100 kVA	120 kVA
25% 负载	88.7%	88.7%	89.6%	89.4%	89.7%	88.5%
50% 负载	91.0%	91.1%	91.4%	91.2%	91.7%	90.5%
75% 负载	90.3%	90.8%	90.8%	90.6%	91.3%	90.2%
100% 负载	89.8%	90.5%	90.3%	90.0%	90.9%	89.7%

### 电池运行模式中的效率 (3:1 384 VDC UPS)

UPS 额定值	10 kVA	20 kVA	30 kVA	40 kVA	60 kVA	80 kVA
25% 负载	78.82%	87.04%	88.25%	90.83%	90.71%	89.35%
50% 负载	86.62%	90.74%	91.43%	92.86%	92.77%	92.07%
75% 负载	89.38%	91.43%	92.12%	93.03%	93.00%	92.43%
100% 负载	90.57%	91.35%	92.06%	92.67%	92.76%	92.31%

### ECO 模式中的效率 (3:1 220 VDC UPS)

UPS 额定值	10 kVA		20 kVA		30 kVA	
	6 pulses	12 pulses	6 pulses	12 pulses	6 pulses	12 pulses
25% 负载	72.4%	69.52%	84.0%	81.38%	86.1%	90.20%
50% 负载	84.0%	82.38%	90.7%	89.58%	91.9%	94.50%
75% 负载	88.6%	86.99%	93.7%	92.27%	93.2%	95.85%
100% 负载	90.7%	90.05%	94.8%	94.06%	95.4%	96.75%

UPS 额定值	40 kVA	50 kVA	60 kVA	80 kVA	100 kVA	120 kVA
25% 负载	86.6%	85.0%	86.9%	88.2%	88.2%	88.0%
50% 负载	92.6%	91.5%	92.6%	93.6%	93.2%	93.4%
75% 负载	94.7%	93.9%	94.8%	95.6%	95.1%	95.2%
100% 负载	95.6%	95.2%	95.2%	96.1%	95.9%	96.0%

## ECO 模式中的效率 (3:1 384 VDC UPS)

UPS 额定值	10 kVA	20 kVA	30 kVA	40 kVA	60 kVA	80 kVA
25% 负载	79.59%	88.21%	89.42%	92.10%	91.87%	93.11%
50% 负载	88.50%	93.04%	94.07%	95.64%	95.08%	96.10%
75% 负载	91.49%	94.84%	95.55%	96.66%	96.38%	97.05%
100% 负载	93.49%	96.04%	96.54%	97.34%	97.24%	97.69%

## 放电终止电压

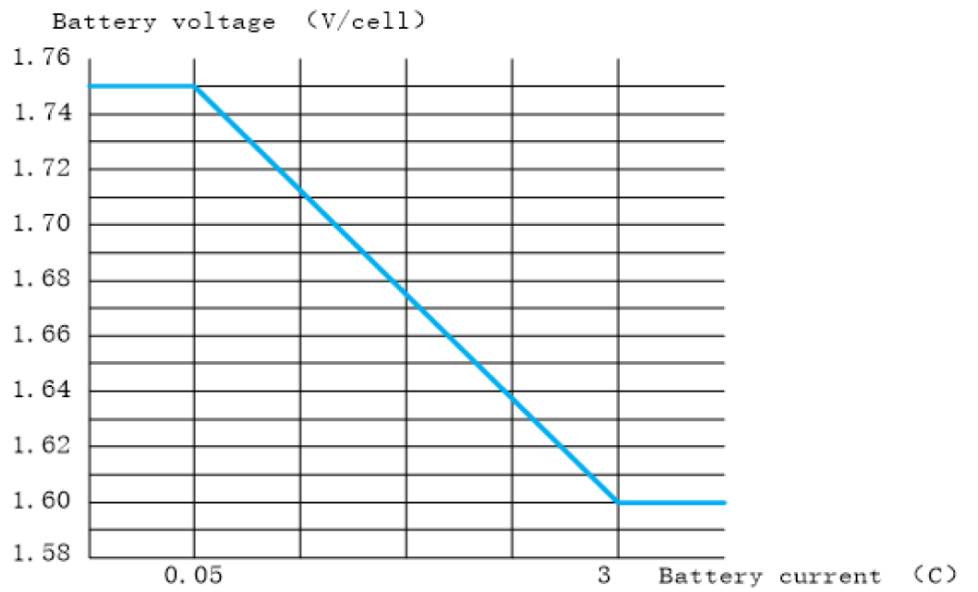

## 最大充电电流

### 最大充电电流 3:1 220 VDC UPS ( 电池节数 : 16 , 平均电池电压 : 12VDC )

- **负载 > 98%** : 电流 = (108% - 负载%) x UPS 额定值 x 0.8 / 平均电池电压
- **90% < 负载 < 98%** : 电流 = 10% x UPS 额定值 x 0.8 / 平均电池电压
- **负载 < 90%** : 电流 = (100% - 负载%) x UPS 额定值 x 0.8 / 平均电池电压

UPS 额定值	10 kVA	20 kVA	30 kVA	40 kVA	50 kVA	60 kVA	80 kVA	100 kVA	120 kVA
100% 负载	3	7	10	13	17	20	27	33	40
98%	4	8	13	17	21	25	33	42	50
90%	4	8	13	17	21	25	33	42	50
80%	8	17	25	33	42	50	67	70	70
70%	13	25	38	50	63	70	70	70	70
60%	17	33	50	67	70	70	70	70	70
50% 负载	21	42	50	70	70	70	70	70	70
40%	25	50	50	70	70	70	70	70	70
30%	29	50	50	70	70	70	70	70	70
20%	33	50	50	70	70	70	70	70	70
10%	38	50	50	70	70	70	70	70	70
0%	42	50	50	70	70	70	70	70	70

### 最大充电电流 3:1 384 VDC UPS ( 电池节数 : 29 , 平均电池电压 : 12VDC )

- **负载 > 98%** : 电流 = (108% - 负载%) x UPS 额定值 x 0.8 / 平均电池电压
- **90% < 负载 < 98%** : 电流 = 10% x UPS 额定值 x 0.8 / 平均电池电压
- **负载 < 90%** : 电流 = (100% - 负载%) x UPS 额定值 x 0.8 / 平均电池电压

UPS 额定值	10 kVA	20 kVA	30 kVA	40 kVA	60 kVA	80 kVA
100% 负载	2	4	6	7	11	15
98%	2	5	7	9	14	18
90%	2	5	7	9	14	18
80%	5	9	14	18	28	37
70%	7	14	21	28	41	50
60%	9	18	28	37	50	50
50% 负载	11	23	34	46	50	50
40%	14	28	41	50	50	50
30%	16	32	48	50	50	50
20%	18	37	50	50	50	50
10%	21	41	50	50	50	50
0%	23	46	50	50	50	50

## 合规性

安全	IEC 62040-1:2017 不间断电源系统 (UPS) 第 2.0 版 - 第 1 部分：安全要求 IEC 62040-1:2013-01，第 1 版修订版 1
EMC	IEC 62040-2:2016 不间断电源系统 (UPS) 第 3.0 版 - 第 2 部分：电磁兼容性 (EMC) 要求。 IEC 62040-2:2005-10 不间断电源系统 (UPS) 第 2.0 版 - 第 2 部分：电磁兼容性 (EMC) 要求
性能	IEC 62040-3:2011-03 不间断电源系统 (UPS) 第 2 版 - 第 3 部分：确定性能的方法和试验要求
环境	IEC 62040-4:2013-04 不间断电源系统 (UPS) 第 1 版 - 第 4 部分：环境方面 – 要求和报告
运输	ISTA 2B
污染等级	2
过压类别	III
接地系统	TN-S、TN-C、TT 或 IT
保护级别	I

## 通讯和管理

- 用户界面 (带状态 LED 和显示屏)
- RS232 端口
- RS485 端口
- SNMP (选件)
- 干接点
- USB 端口

## 10-200 kVA 3:3 的技术数据

### 效率

#### 电池运行模式中的效率

UPS 额定值	10 kVA	20 kVA	30 kVA	40 kVA	60 kVA	80 kVA	100 kVA	120 kVA	160 kVA	200 kVA
25% 负载	77.58	90.49	89.13	88.73	89.63	91.16	89.86	90.38	91.47	91.51
50% 负载	85.91	92.64	91.91	91.55	92.39	93.42	92.89	93.07	93.48	93.53
75% 负载	88.74	92.33	92.32	92.23	92.87	93.67	93.34	93.53	93.65	93.68
100% 负载	90.07	92.24	92.11	92.28	92.76	93.47	93.29	93.48	93.58	93.25

#### ECO 模式中的效率

UPS 额定值	10 kVA	20 kVA	30 kVA	40 kVA	60 kVA	80 kVA	100 kVA	120 kVA	160 kVA	200 kVA
25% 负载	80.4	87.53	88.96	91.48	91.79	92.02	89.25	90.09	91.13	91.39
50% 负载	88.73	92.81	94.08	94.95	95.05	95.51	94.05	94.56	95.07	96.67
75% 负载	91.21	95.43	95.75	96.53	96.58	96.94	95.74	96.15	96.55	97.05
100% 负载	93.67	96.21	96.61	97.27	97.27	97.51	96.58	96.88	97.11	97.69

### 放电终止电压

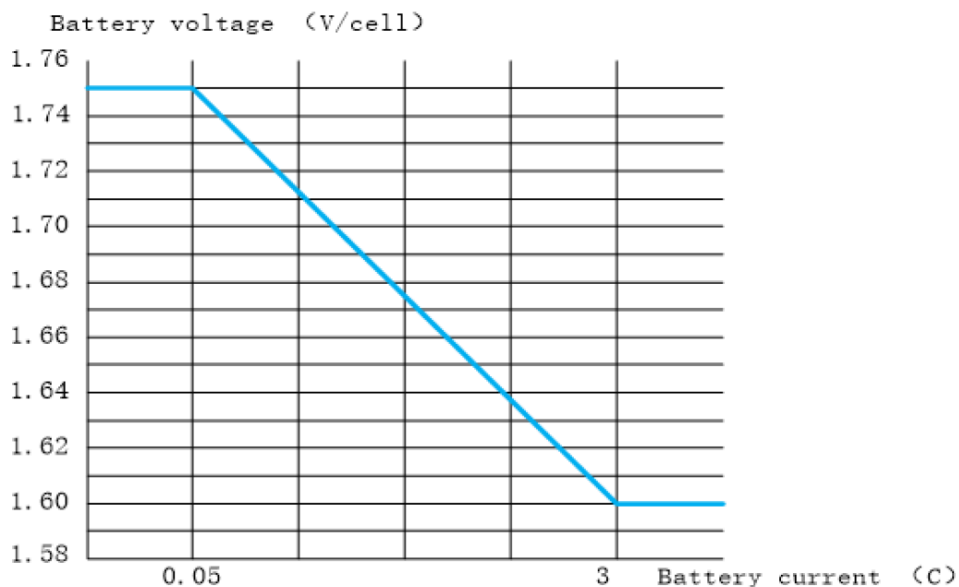

## 最大充电电流 ( 电池节数 : 29 , 平均电池电压 : 12VDC )

- **负载 > 98%** : 电流 = (108% - 负载%) x UPS 额定值 x 0.8 / 平均电池电压
- **90% < 负载 < 98%** : 电流 = 10% x UPS 额定值 x 0.8 / 平均电池电压
- **负载 < 90%** : 电流 = (100% - 负载%) x UPS 额定值 x 0.8 / 平均电池电压

UPS 额定值	10 kVA	20 kVA	30 kVA	40 kVA	60 kVA	80 kVA	100 kVA	120 kVA	160 kVA	200 kVA
100% 负载	2	4	6	7	11	15	18	22	29	37
98%	2	5	7	9	14	18	23	28	37	46
90%	2	5	7	9	14	18	23	28	37	46
80%	5	9	14	18	28	37	46	55	70	70
70%	7	14	21	28	41	50	50	70	70	70
60%	9	18	28	37	50	50	50	70	70	70
50% 负载	11	23	34	46	50	50	50	70	70	70
40%	14	28	41	50	50	50	50	70	70	70
30%	16	32	48	50	50	50	50	70	70	70
20%	18	37	50	50	50	50	50	70	70	70
10%	21	41	50	50	50	50	50	70	70	70
0%	23	46	50	50	50	50	50	70	70	70

## 合规性

安全	IEC 62040-1:2017 不间断电源系统 (UPS) 第 2.0 版 - 第 1 部分 : 安全要求 IEC 62040-1:2013-01 , 第 1 版修订版 1
EMC	IEC 62040-2:2016 不间断电源系统 (UPS) 第 3.0 版 - 第 2 部分 : 电磁兼容性 (EMC) 要求。 IEC 62040-2:2005-10 不间断电源系统 (UPS) 第 2.0 版 - 第 2 部分 : 电磁兼容性 (EMC) 要求
性能	IEC 62040-3:2011-03 不间断电源系统 (UPS) 第 2 版 - 第 3 部分 : 确定性能的方法和试验要求
环境	IEC 62040-4:2013-04 不间断电源系统 (UPS) 第 1 版 - 第 4 部分 : 环境方面 – 要求和报告
运输	ISTA 2B
污染等级	2
过压类别	III
接地系统	TN-S、TN-C、TT 或 IT
保护级别	I

## 通讯和管理

- 用户界面 (带状态 LED 和显示屏)
- RS232 端口
- RS485 端口
- SNMP (选件)
- 干接点
- USB 端口

# 10-120 kVA 3:1 的设备规划

## 规格

### 10 kVA 3:1 220 VDC UPS 的规格

	6 脉冲			12 脉冲			
	380 V	400 V	415 V	380 V	400 V	415 V	
输入	电压 (V)	380 V	400 V	415 V	380 V	400 V	415 V
	连接	L1、L2、L3、PE <sup>(1)</sup>					
	输入电压范围 (V)	304-456					
	频率 (Hz)	45-55					
	额定输入电流 (A)	22	20	20	22	20	20
	最大输入电流 (A)	27	26	25	27	25	25
	输入电流限制 (A)	60					
	总谐波失真度 (THDI)	6 脉冲 ≤ 15% (有滤波器) 6 脉冲 ≤ 40% (无滤波器)			12 脉冲 ≤ 15% (有滤波器) 12 脉冲 ≤ 20% (无滤波器)		
	输入功率因数	≥ 0.9 (有滤波器) ≥ 0.7 (无滤波器)					
	最大短路电流	I <sub>cc</sub> =10 kA					
	保护	断路器					
	缓启动	15 秒					
输出	电压 (V)	220 V	230 V	240 V	220 V	230 V	240 V
	过载能力	≤110% 持续运行；125% 持续 10 分钟；150% 持续 1 分钟					
	连接	L、N、PE					
	旁路电压范围 (V)	165-275					
	频率 (Hz)	50					
	额定旁路电流 (A)	45	43	42	45	43	42
	额定零线电流 (A)	45	43	42	45	43	42
最大短路电流	I <sub>cc</sub> =10 kA						
五线	电压 (V)	220 V	230 V	240 V	220 V	230 V	240 V
	连接	L、N、PE					
	过载能力	110% 持续运行；125% 持续 10 分钟；150% 持续 1 分钟					
	输出电压调节	± 1%					
	动态负载响应	20 毫秒					
	输出功率因数	0.8					
	额定输出电流 (A)	45	43	42	45	43	42
	总谐波失真度 (THDU)	<2% (100% 线性负载时)；<4% (100% 非线性负载时)					
	输出频率 (Hz)	50 ± 1%					
	60 ms 时的输出短路电流 (A)	136					
	输出性能分类 (根据 IEC/ EN62040-3)	VFI-SS-111					

(1) 支持 TN、TT、IT 配电系统。不支持角 (线) 接地。

电池	支持的电池块数	16-20
	充电电流	充电电流取决于电池容量。默认为 0.1 C。
	最大充电功率 (kW)	8
	额定电池电压 (VDC)	192-240
	额定浮充电压 (VDC)	216-270
	满负载时的放电终止电压 (VDC)	153.6-192
	满负载和额定电池电压时的电池电流 (A)	40
	满负载和最小电池电压时的电池电流 (A)	56
温度补偿 (每单体)	-3.3 mV/°C ( T ≥ 25 °C 时 ) , 0 mV/°C ( T < 25 °C 时 )	

## 20 kVA 3:1 220 VDC UPS 的规格

	6 脉冲			12 脉冲			
	电压 (V)	380 V	400 V	415 V	380 V	400 V	415 V
连接	L1、L2、L3、PE <sup>(2)</sup>						
输入电压范围 (V)	304-456						
频率 (Hz)	45-55						
额定输入电流 (A)	40	38	37	41	39	37	
最大输入电流 (A)	50	48	46	51	48	46	
输入电流限制 (A)	60						
总谐波失真度 (THDI)	6 脉冲 ≤ 15% (有滤波器) 6 脉冲 ≤ 30% (无滤波器)			12 脉冲 ≤ 10% (有滤波器) 12 脉冲 ≤ 10% (无滤波器)			
输入功率因数	≥ 0.9 (有滤波器) ≥ 0.75 (无滤波器)						
最大短路电流	I <sub>cc</sub> =10 kA						
保护	断路器						
缓启动	15 秒						
输入	电压 (V)	220 V	230 V	240 V	220 V	230 V	240 V
	连接	L、N、PE					
	过载能力	110% 持续运行；125% 持续 10 分钟；150% 持续 1 分钟					
	旁路电压范围 (V)	165-275					
	频率 (Hz)	50					
	额定旁路电流 (A)	91	87	83	91	87	83
	额定零线电流 (A)	91	87	83	91	87	83
	最大短路电流	I <sub>cc</sub> =10 kA					
旁路	电压 (V)	220 V	230 V	240 V	220 V	230 V	240 V
	连接	L、N、PE					
	过载能力	110% 持续运行；125% 持续 10 分钟；150% 持续 1 分钟					
	输出电压调节	± 1%					
	动态负载响应	20 毫秒					
	输出功率因数	0.8					
	额定输出电流 (A)	91	87	83	91	87	83
	总谐波失真度 (THDU)	<2% (100% 线性负载时)；<4% (100% 非线性负载时)					
	输出频率 (Hz)	50 ± 1%					
	60 ms 时的输出短路电流 (A)	272					
	输出性能分类 (根据 IEC/ EN62040-3)	VFI-SS-111					

(2) 支持 TN、TT、IT 配电系统。不支持角 (线) 接地。

电池	支持的电池块数	16-20
	充电电流	充电电流取决于电池容量。默认为 0.1 C。
	最大充电功率 (kW)	10.8
	额定电池电压 (VDC)	192-240
	额定浮充电压 (VDC)	216-270
	满负载时的放电终止电压 (VDC)	153.6-192
	满负载和额定电池电压时的电池电流 (A)	80
	满负载和最小电池电压时的电池电流 (A)	112
温度补偿 (每单体)	-3.3 mV/°C ( T ≥ 25 °C 时 ) , 0 mV/°C ( T < 25 °C 时 )	

## 30 kVA 3:1 220 VDC UPS 的规格

	6 脉冲			12 脉冲			
	电压 (V)	380 V	400 V	415 V	380 V	400 V	415 V
连接	L1、L2、L3、PE <sup>(3)</sup>						
输入电压范围 (V)	304-456						
频率 (Hz)	45-55						
额定输入电流 (A)	58	55	53	59	56	54	
最大输入电流 (A)	73	69	67	73	70	67	
输入电流限制 (A)	100						
总谐波失真度 (THDI)	6 脉冲 ≤ 15% (有滤波器) 6 脉冲 ≤ 30% (无滤波器)			12 脉冲 ≤ 10% (有滤波器) 12 脉冲 ≤ 10% (无滤波器)			
输入功率因数	≥ 0.9 (有滤波器) ≥ 0.75 (无滤波器)						
最大短路电流	I <sub>cc</sub> =10 kA						
保护	断路器						
缓启动	15 秒						
旁路	电压 (V)	220 V	230 V	240 V	220 V	230 V	240 V
	连接	L、N、PE					
	过载能力	110% 持续运行；125% 持续 10 分钟；150% 持续 1 分钟					
	旁路电压范围 (V)	165-275					
	频率 (Hz)	50					
	额定旁路电流 (A)	136	130	125	136	130	125
	额定零线电流 (A)	136	130	125	136	130	125
	最大短路电流	I <sub>cc</sub> =10 kA					
输出	电压 (V)	220 V	230 V	240 V	220 V	230 V	240 V
	连接	L、N、PE					
	过载能力	110% 持续运行；125% 持续 10 分钟；150% 持续 1 分钟					
	输出电压调节	± 1%					
	动态负载响应	20 毫秒					
	输出功率因数	0.8					
	额定输出电流 (A)	136	130	125	136	130	125
	总谐波失真度 (THDU)	<2% (100% 线性负载时)；<4% (100% 非线性负载时)					
	输出频率 (Hz)	50 ± 1%					
	60 ms 时的输出短路电流 (A)	408					
	输出性能分类 (根据 IEC/ EN62040-3)	VFI-SS-111					

(3) 支持 TN、TT、IT 配电系统。不支持角 (线) 接地。

电池	支持的电池块数	16-20
	充电电流	充电电流取决于电池容量。默认为 0.1 C。
	最大充电功率 (kW)	10.8
	额定电池电压 (VDC)	192-240
	额定浮充电压 (VDC)	216-270
	满负载时的放电终止电压 (VDC)	153.6-192
	满负载和额定电池电压时的电池电流 (A)	119
	满负载和最小电池电压时的电池电流 (A)	168
温度补偿 (每单体)	-3.3 mV/°C ( T ≥ 25 °C 时 ) , 0 mV/°C ( T < 25 °C 时 )	

## 40 kVA 3:1 220 VDC UPS 的规格

输入	电压 (V)	380 V	400 V	415 V
	连接	L1、L2、L3、PE <sup>(4)</sup>		
	输入电压范围 (V)	304-456		
	频率 (Hz)	45-55		
	额定输入电流 (A)	75	71	69
	最大输入电流 (A)	94	89	86
	总谐波失真度 (THDI)	12 pulses ≤ 10% (with filter) 12 pulses ≤ 12% (without filter)		
	输入功率因数	≥ 0.9 (with filter) ≥ 0.8 (without filter)		
	最大短路电流	I <sub>cc</sub> =10 kA		
	保护	断路器		
	缓启动	15 秒		
旁路	电压 (V)	220 V	230 V	240 V
	连接	L、N、PE		
	过载能力	110% 持续运行；125% 持续 10 分钟；150% 持续 1 分钟		
	旁路电压范围 (V)	165-275		
	频率 (Hz)	50		
	额定旁路电流 (A)	182	174	167
	最大短路电流	I <sub>cc</sub> =10 kA		
输出	电压 (V)	220 V	230 V	240 V
	连接	L、N、PE		
	过载能力	110% 持续运行；125% 持续 10 分钟；150% 持续 1 分钟		
	输出电压调节	± 1%		
	动态负载响应	20 毫秒		
	输出功率因数	0.8		
	额定输出电流 (A)	182	174	167
	总谐波失真度 (THDU)	<2% ( 100% 线性负载时 ) ; <4% ( 100% 非线性负载时 )		
	输出频率 (Hz)	50 ± 1%		
	60 ms 时的输出短路电流 (A)	546		
	输出性能分类 ( 根据 IEC/ EN62040-3 )	VFI-SS-111		

(4) 支持 TN、TT、IT 配电系统。不支持角 ( 线 ) 接地。

电池	支持的电池块数	16-20
	充电电流	充电电流取决于电池容量。默认为 0.1 C。
	最大充电功率 (kW)	10.8
	额定电池电压 (VDC)	192-240
	额定浮充电压 (VDC)	216-270
	满负载时的放电终止电压 (VDC)	153.6-192
	满负载和额定电池电压时的电池电流 (A)	159
	满负载和最小电池电压时的电池电流 (A)	224
温度补偿 (每单体)	-3.3 mV/°C ( T ≥ 25 °C 时 ) , 0 mV/°C ( T < 25 °C 时 )	

## 50 kVA 3:1 220 VDC UPS 的规格

输入	电压 (V)	380 V	400 V	415 V
	连接	L1、L2、L3、PE <sup>(5)</sup>		
	输入电压范围 (V)	304-456		
	频率 (Hz)	45-55		
	额定输入电流 (A)	94	89	86
	最大输入电流 (A)	118	112	108
	总谐波失真度 (THDI)	12 pulses ≤ 10% (with filter) 12 pulses ≤ 10% (without filter)		
	输入功率因数	≥ 0.9 (with filter) ≥ 0.7 (without filter)		
	最大短路电流	I <sub>cc</sub> =10 kA		
	保护	断路器		
	缓启动	15 秒		
旁路	电压 (V)	220 V	230 V	240 V
	连接	L、N、PE		
	过载能力	110% 持续运行；125% 持续 10 分钟；150% 持续 1 分钟		
	旁路电压范围 (V)	165-275		
	频率 (Hz)	50		
	额定旁路电流 (A)	227	217	208
	最大短路电流	I <sub>cc</sub> =10 kA		
输出	电压 (V)	220 V	230 V	240 V
	连接	L、N、PE		
	过载能力	110% 持续运行；125% 持续 10 分钟；150% 持续 1 分钟		
	输出电压调节	± 1%		
	动态负载响应	20 毫秒		
	输出功率因数	0.8		
	额定输出电流 (A)	227	217	208
	总谐波失真度 (THDU)	<2% ( 100% 线性负载时 ) ; <4% ( 100% 非线性负载时 )		
	输出频率 (Hz)	50 ± 1%		
	60 ms 时的输出短路电流 (A)	681		
	输出性能分类 ( 根据 IEC/ EN62040-3 )	VFI-SS-111		

(5) 支持 TN、TT、IT 配电系统。不支持角 ( 线 ) 接地。

电池	支持的电池块数	16-20
	充电电流	充电电流取决于电池容量。默认为 0.1 C。
	最大充电功率 (kW)	10.8
	额定电池电压 (VDC)	192-240
	额定浮充电压 (VDC)	216-270
	满负载时的放电终止电压 (VDC)	153.6-192
	满负载和额定电池电压时的电池电流 (A)	199
	满负载和最小电池电压时的电池电流 (A)	280
温度补偿 (每单体)	-3.3 mV/°C ( T ≥ 25 °C 时 ) , 0 mV/°C ( T < 25 °C 时 )	

## 60 kVA 3:1 220 VDC UPS 的规格

输入	电压 (V)	380 V	400 V	415 V
	连接	L1、L2、L3、PE <sup>(6)</sup>		
	输入电压范围 (V)	304-456		
	频率 (Hz)	45-55		
	额定输入电流 (A)	113	107	103
	最大输入电流 (A)	141	134	129
	总谐波失真度 (THDI)	12 pulses ≤ 10% (with filter) 12 pulses ≤ 10% (without filter)		
	输入功率因数	≥ 0.9 (with filter) ≥ 0.8 (without filter)		
	最大短路电流	I <sub>cc</sub> =10 kA		
	保护	断路器		
	缓启动	15 秒		
旁路	电压 (V)	220 V	230 V	240 V
	连接	L、N、PE		
	过载能力	110% 持续运行；125% 持续 10 分钟；150% 持续 1 分钟		
	旁路电压范围 (V)	165-275		
	频率 (Hz)	50		
	额定旁路电流 (A)	273	261	250
	最大短路电流	I <sub>cc</sub> =10 kA		
输出	电压 (V)	220 V	230 V	240 V
	连接	L、N、PE		
	过载能力	110% 持续运行；125% 持续 10 分钟；150% 持续 1 分钟		
	输出电压调节	± 1%		
	动态负载响应	20 毫秒		
	输出功率因数	0.8		
	额定输出电流 (A)	273	261	250
	总谐波失真度 (THDU)	<2% ( 100% 线性负载时 ) ; <4% ( 100% 非线性负载时 )		
	输出频率 (Hz)	50 ± 1%		
	60 ms 时的输出短路电流 (A)	819		
	输出性能分类 ( 根据 IEC/ EN62040-3 )	VFI-SS-111		

(6) 支持 TN、TT、IT 配电系统。不支持角 ( 线 ) 接地。

电池	支持的电池块数	16-20
	充电电流	充电电流取决于电池容量。默认为 0.1 C。
	最大充电功率 (kW)	10.8
	额定电池电压 (VDC)	192-240
	额定浮充电压 (VDC)	216-270
	满负载时的放电终止电压 (VDC)	153.6-192
	满负载和额定电池电压时的电池电流 (A)	239
	满负载和最小电池电压时的电池电流 (A)	336
温度补偿 (每单体)	-3.3 mV/°C ( T ≥ 25 °C 时 ) , 0 mV/°C ( T < 25 °C 时 )	

## 80 kVA 3:1 220 VDC UPS 的规格

输入	电压 (V)	380 V	400 V	415 V
	连接	L1、L2、L3、PE <sup>(7)</sup>		
	输入电压范围 (V)	304-456		
	频率 (Hz)	45-55		
	额定输入电流 (A)	149	142	137
	最大输入电流 (A)	186	177	171
	总谐波失真度 (THDI)	12 脉冲 ≤ 10% (有滤波器) 12 脉冲 ≤ 10% (无滤波器)		
	输入功率因数	≥ 0.9 (有滤波器) ≥ 0.8 (无滤波器)		
	最大短路电流	I <sub>cc</sub> =10 kA		
	保护	断路器		
	缓启动	15 秒		
旁路	电压 (V)	220 V	230 V	240 V
	连接	L、N、PE		
	过载能力	110% 持续运行；125% 持续 10 分钟；150% 持续 1 分钟		
	旁路电压范围 (V)	165-275		
	频率 (Hz)	50		
	额定旁路电流 (A)	364	348	333
	最大短路电流	I <sub>cc</sub> =10 kA		
输出	电压 (V)	220 V	230 V	240 V
	连接	L、N、PE		
	过载能力	110% 持续运行；125% 持续 10 分钟；150% 持续 1 分钟		
	输出电压调节	± 1%		
	动态负载响应	20 毫秒		
	输出功率因数	0.8		
	额定输出电流 (A)	364	348	333
	总谐波失真度 (THDU)	<2% (100% 线性负载时)；<4% (100% 非线性负载时)		
	输出频率 (Hz)	50 ± 1%		
	60 ms 时的输出短路电流 (A)	1000		
	输出性能分类 (根据 IEC/ EN62040-3)	VFI-SS-111		

(7) 支持 TN、TT、IT 配电系统。不支持角 (线) 接地。

电池	支持的电池块数	16-20
	充电电流	充电电流取决于电池容量。默认为 0.1 C。
	最大充电功率 (kW)	10.8
	额定电池电压 (VDC)	192-240
	额定浮充电压 (VDC)	216-270
	满负载时的放电终止电压 (VDC)	153.6-192
	满负载和额定电池电压时的电池电流 (A)	319
	满负载和最小电池电压时的电池电流 (A)	448
温度补偿 (每单体)	-3.3 mV/°C ( T ≥ 25 °C 时 ) , 0 mV/°C ( T < 25 °C 时 )	

## 100 kVA 3:1 220 VDC UPS 的规格

输入	电压 (V)	380 V	400 V	415 V
	连接	L1、L2、L3、PE <sup>(8)</sup>		
	输入电压范围 (V)	304-456		
	频率 (Hz)	45-55		
	额定输入电流 (A)	186	177	171
	最大输入电流 (A)	233	221	213
	总谐波失真度 (THDI)	12 脉冲 ≤ 10% (有滤波器) 12 脉冲 ≤ 12% (无滤波器)		
	输入功率因数	≥ 0.9 (有滤波器) ≥ 0.8 (无滤波器)		
	最大短路电流	I <sub>cc</sub> =10 kA		
	保护	断路器		
	缓启动	15 秒		
旁路	电压 (V)	220 V	230 V	240 V
	连接	L、N、PE		
	过载能力	110% 持续运行；125% 持续 10 分钟；150% 持续 1 分钟		
	旁路电压范围 (V)	165-275		
	频率 (Hz)	50		
	额定旁路电流 (A)	455	435	417
	最大短路电流	I <sub>cc</sub> =10 kA		
输出	电压 (V)	220 V	230 V	240 V
	连接	L、N、PE		
	过载能力	110% 持续运行；125% 持续 10 分钟；150% 持续 1 分钟		
	输出电压调节	± 1%		
	动态负载响应	20 毫秒		
	输出功率因数	0.8		
	额定输出电流 (A)	455	435	417
	总谐波失真度 (THDU)	<2% (100% 线性负载时)；<4% (100% 非线性负载时)		
	输出频率 (Hz)	50 ± 1%		
	60 ms 时的输出短路电流 (A)	1100		
	输出性能分类 (根据 IEC/ EN62040-3)	VFI-SS-111		

(8) 支持 TN、TT、IT 配电系统。不支持角 (线) 接地。

电池	支持的电池块数	16-20
	充电电流	充电电流取决于电池容量。默认为 0.1 C。
	最大充电功率 (kW)	10.8
	额定电池电压 (VDC)	192-240
	额定浮充电压 (VDC)	216-270
	满负载时的放电终止电压 (VDC)	153.6-192
	满负载和额定电池电压时的电池电流 (A)	398
	满负载和最小电池电压时的电池电流 (A)	560
温度补偿 (每单体)	-3.3 mV/°C ( T ≥ 25 °C 时 ) , 0 mV/°C ( T < 25 °C 时 )	

## 120 kVA 3:1 220 VDC UPS 的规格

输入	电压 (V)	380 V	400 V	415 V
	连接	L1、L2、L3、PE <sup>(9)</sup>		
	输入电压范围 (V)	304-456		
	频率 (Hz)	45-55		
	额定输入电流 (A)	243	231	223
	最大输入电流 (A)	304	289	278
	总谐波失真度 (THDI)	12 pulses ≤ 10% (with filter) 12 pulses ≤ 10% (without filter)		
	输入功率因数	≥ 0.9 (with filter) ≥ 0.8 (without filter)		
	最大短路电流	I <sub>cc</sub> =16 kA		
	保护	断路器		
	缓启动	15 秒		
旁路	电压 (V)	220 V	230 V	240 V
	连接	L、N、PE		
	过载能力	110% 持续运行；125% 持续 10 分钟；150% 持续 1 分钟		
	旁路电压范围 (V)	165-275		
	频率 (Hz)	50		
	额定旁路电流 (A)	545	522	500
	最大短路电流	I <sub>cc</sub> =16 kA		
输出	电压 (V)	220 V	230 V	240 V
	连接	L、N、PE		
	过载能力	110% 持续运行；125% 持续 10 分钟；150% 持续 1 分钟		
	输出电压调节	± 1%		
	动态负载响应	20 毫秒		
	输出功率因数	0.8		
	额定输出电流 (A)	545	522	500
	总谐波失真度 (THDU)	<2% ( 100% 线性负载时 ) ; <4% ( 100% 非线性负载时 )		
	输出频率 (Hz)	50 ± 1%		
	60 ms 时的输出短路电流 (A)	1500		
	输出性能分类 ( 根据 IEC/ EN62040-3 )	VFI-SS-111		

(9) 支持 TN、TT、IT 配电系统。不支持角 ( 线 ) 接地。

电池	支持的电池块数	16-20
	充电电流	充电电流取决于电池容量。默认为 0.1 C。
	最大充电功率 (kW)	10.8
	额定电池电压 (VDC)	192-240
	额定浮充电压 (VDC)	216-270
	满负载时的放电终止电压 (VDC)	153.6-192
	满负载和额定电池电压时的电池电流 (A)	478
	满负载和最小电池电压时的电池电流 (A)	672
温度补偿 (每单体)	-3.3 mV/°C ( T ≥ 25 °C 时 ) , 0 mV/°C ( T < 25 °C 时 )	

## 10 kVA 3:1 384 VDC UPS 的规格

输入	电压 (V)	380 V	400 V	415 V
	连接	L1、L2、L3、PE <sup>(10)</sup>		
	输入电压范围 (V)	304-456		
	频率 (Hz)	45-55		
	额定输入电流 (A)	24	23	22
	最大输入电流 (A)	30	28	27
	输入电流限制 (A)	60		
	总谐波失真度 (THDI)	6 脉冲 ≤ 15% (有滤波器) 6 脉冲 ≤ 50% (无滤波器)		
	输入功率因数	≥ 0.9 (有滤波器) ≥ 0.7 (无滤波器)		
	最大短路电流	I <sub>cc</sub> =10 kA		
	保护	断路器		
	缓启动	15 秒		
旁路	电压 (V)	220 V	230 V	240 V
	连接	L、N、PE		
	过载能力	≤110% 持续运行；125% 持续 10 分钟；150% 持续 1 分钟		
	旁路电压范围 (V)	165-275		
	频率 (Hz)	50		
	额定旁路电流 (A)	45	43	42
	额定零线电流 (A)	45	43	42
	最大短路电流	I <sub>cc</sub> =10 kA		
输出	电压 (V)	220 V	230 V	240 V
	连接	L、N、PE		
	过载能力	110% 持续运行；125% 持续 10 分钟；150% 持续 1 分钟		
	输出电压调节	± 1%		
	动态负载响应	20 毫秒		
	输出功率因数	0.8		
	额定输出电流 (A)	45	43	42
	总谐波失真度 (THDU)	<2% (100% 线性负载时)；<4% (100% 非线性负载时)		
	输出频率 (Hz)	50 ± 1%		
	60 ms 时的输出短路电流 (A)	136		
	输出性能分类 (根据 IEC/ EN62040-3)	VFI-SS-111		

(10) 支持 TN、TT、IT 配电系统。不支持角 (线) 接地。

电池	支持的电池块数	29-32
	充电电流	充电电流取决于电池容量。默认为 0.1 C。
	最大充电功率 (kW)	8
	额定电池电压 (VDC)	348-384
	额定浮充电压 (VDC)	391.5-432
	满负载时的放电终止电压 (VDC)	304
	满负载和额定电池电压时的电池电流 (A)	25
	满负载和最小电池电压时的电池电流 (A)	29
	温度补偿 (每单体)	-3.3 mV/°C ( T ≥ 25 °C 时 ) , 0 mV/°C ( T < 25 °C 时 )

## 20 kVA 3:1 384 VDC UPS 的规格

输入	电压 (V)	380 V	400 V	415 V
	连接	L1、L2、L3、PE <sup>(11)</sup>		
	输入电压范围 (V)	304-456		
	频率 (Hz)	45-55		
	额定输入电流 (A)	42	40	39
	最大输入电流 (A)	52	50	48
	输入电流限制 (A)	60		
	总谐波失真度 (THDI)	6 脉冲 ≤ 15% (有滤波器) 6 脉冲 ≤ 40% (无滤波器)		
	输入功率因数	≥ 0.9 (有滤波器) ≥ 0.75 (无滤波器)		
	最大短路电流	I <sub>cc</sub> =10 kA		
	保护	断路器		
	缓启动	15 秒		
旁路	电压 (V)	220 V	230 V	240 V
	连接	L、N、PE		
	过载能力	110% 持续运行；125% 持续 10 分钟；150% 持续 1 分钟		
	旁路电压范围 (V)	165-275		
	频率 (Hz)	50		
	额定旁路电流 (A)	91	87	83
	额定零线电流 (A)	91	87	83
	最大短路电流	I <sub>cc</sub> =10 kA		
输出	电压 (V)	220 V	230 V	240 V
	连接	L、N、PE		
	过载能力	110% 持续运行；125% 持续 10 分钟；150% 持续 1 分钟		
	输出电压调节	± 1%		
	动态负载响应	20 毫秒		
	输出功率因数	0.8		
	额定输出电流 (A)	91	87	83
	总谐波失真度 (THDU)	<2% (100% 线性负载时)；<4% (100% 非线性负载时)		
	输出频率 (Hz)	50 ± 1%		
	60 ms 时的输出短路电流 (A)	272		
	输出性能分类 (根据 IEC/ EN62040-3)	VFI-SS-111		

(11) 支持 TN、TT、IT 配电系统。不支持角 (线) 接地。

电池	支持的电池块数	29-32
	充电电流	充电电流取决于电池容量。默认为 0.1 C。
	最大充电功率 (kW)	16
	额定电池电压 (VDC)	348-384
	额定浮充电压 (VDC)	391.5-432
	满负载时的放电终止电压 (VDC)	304
	满负载和额定电池电压时的电池电流 (A)	49
	满负载和最小电池电压时的电池电流 (A)	57
温度补偿 (每单体)	-3.3 mV/°C ( T ≥ 25 °C 时 ) , 0 mV/°C ( T < 25 °C 时 )	

## 30 kVA 3:1 384 VDC UPS 的规格

输入	电压 (V)	380 V	400 V	415 V
	连接	L1、L2、L3、PE <sup>(12)</sup>		
	输入电压范围 (V)	304-456		
	频率 (Hz)	45-55		
	额定输入电流 (A)	62	59	57
	最大输入电流 (A)	77	73	71
	输入电流限制 (A)	100		
	总谐波失真度 (THDI)	6 脉冲 ≤ 15% (有滤波器) 6 脉冲 ≤ 40% (无滤波器)		
	输入功率因数	≥ 0.9 (有滤波器) ≥ 0.75 (无滤波器)		
	最大短路电流	I <sub>cc</sub> =10 kA		
	保护	断路器		
	缓启动	15 秒		
旁路	电压 (V)	220 V	230 V	240 V
	连接	L、N、PE		
	过载能力	≤110% 持续运行；125% 持续 10 分钟；150% 持续 1 分钟		
	旁路电压范围 (V)	165-275		
	频率 (Hz)	50		
	额定旁路电流 (A)	136	130	125
	额定零线电流 (A)	136	130	125
	最大短路电流	I <sub>cc</sub> =10 kA		
输出	电压 (V)	220 V	230 V	240 V
	连接	L、N、PE		
	过载能力	110% 持续运行；125% 持续 10 分钟；150% 持续 1 分钟		
	输出电压调节	± 1%		
	动态负载响应	20 毫秒		
	输出功率因数	0.8		
	额定输出电流 (A)	136	130	125
	总谐波失真度 (THDU)	<2% (100% 线性负载时)；<4% (100% 非线性负载时)		
	输出频率 (Hz)	50 ± 1%		
	60 ms 时的输出短路电流 (A)	409		
	输出性能分类 (根据 IEC/ EN62040-3)	VFI-SS-111		

(12) 支持 TN、TT、IT 配电系统。不支持角 (线) 接地。

电池	支持的电池块数	29-32
	充电电流	充电电流取决于电池容量。默认为 0.1 C。
	最大充电功率 (kW)	19.2
	额定电池电压 (VDC)	348-384
	额定浮充电压 (VDC)	391.5-432
	满负载时的放电终止电压 (VDC)	304
	满负载和额定电池电压时的电池电流 (A)	74
	满负载和最小电池电压时的电池电流 (A)	86
	温度补偿 (每单体)	-3.3 mV/°C ( T ≥ 25 °C 时 ) , 0 mV/°C ( T < 25 °C 时 )

## 40 kVA 3:1 384 VDC UPS 的规格

输入	电压 (V)	380 V	400 V	415 V
	连接	L1、L2、L3、PE <sup>(13)</sup>		
	输入电压范围 (V)	304-456		
	频率 (Hz)	45-55		
	额定输入电流 (A)	78	74	72
	最大输入电流 (A)	97	92	90
	输入电流限制 (A)	125		
	总谐波失真度 (THDI)	6 脉冲 ≤ 15% (有滤波器) 6 脉冲 ≤ 40% (无滤波器)		
	输入功率因数	≥ 0.9 (有滤波器) ≥ 0.75 (无滤波器)		
	最大短路电流	I <sub>cc</sub> =10 kA		
	保护	断路器		
	缓启动	15 秒		
旁路	电压 (V)	220 V	230 V	240 V
	连接	L、N、PE		
	过载能力	≤110% 持续运行；125% 持续 10 分钟；150% 持续 1 分钟		
	旁路电压范围 (V)	165-275		
	频率 (Hz)	50		
	额定旁路电流 (A)	182	174	167
	额定零线电流 (A)	182	174	167
	最大短路电流	I <sub>cc</sub> =10 kA		
输出	电压 (V)	220 V	230 V	240 V
	连接	L、N、PE		
	过载能力	110% 持续运行；125% 持续 10 分钟；150% 持续 1 分钟		
	输出电压调节	± 1%		
	动态负载响应	20 毫秒		
	输出功率因数	0.8		
	额定输出电流 (A)	182	174	167
	总谐波失真度 (THDU)	<2% (100% 线性负载时)；<4% (100% 非线性负载时)		
	输出频率 (Hz)	50 ± 1%		
	60 ms 时的输出短路电流 (A)	545		
	输出性能分类 (根据 IEC/ EN62040-3)	VFI-SS-111		

(13) 支持 TN、TT、IT 配电系统。不支持角 (线) 接地。

电池	支持的电池块数	29-32
	充电电流	充电电流取决于电池容量。默认为 0.1 C。
	最大充电功率 (kW)	19.2
	额定电池电压 (VDC)	348-384
	额定浮充电压 (VDC)	391.5-432
	满负载时的放电终止电压 (VDC)	304
	满负载和额定电池电压时的电池电流 (A)	99
	满负载和最小电池电压时的电池电流 (A)	114
	温度补偿 (每单体)	-3.3 mV/°C ( T ≥ 25 °C 时 ) , 0 mV/°C ( T < 25 °C 时 )

## 60 kVA 3:1 384 VDC UPS 的规格

输入	电压 (V)	380 V	400 V	415 V
	连接	L1、L2、L3、PE <sup>(14)</sup>		
	输入电压范围 (V)	304-456		
	频率 (Hz)	45-55		
	额定输入电流 (A)	120	114	111
	最大输入电流 (A)	150	142	138
	输入电流限制 (A)	160		
	总谐波失真度 (THDI)	6 脉冲 ≤ 15% (有滤波器) 6 脉冲 ≤ 40% (无滤波器)		
	输入功率因数	≥ 0.9 (有滤波器) ≥ 0.75 (无滤波器)		
	最大短路电流	I <sub>cc</sub> =10 kA		
	保护	断路器		
	缓启动	15 秒		
旁路	电压 (V)	220 V	230 V	240 V
	连接	L、N、PE		
	过载能力	≤110% 持续运行；125% 持续 10 分钟；150% 持续 1 分钟		
	旁路电压范围 (V)	165-275		
	频率 (Hz)	50		
	额定旁路电流 (A)	273	261	250
	额定零线电流 (A)	273	261	250
	最大短路电流	I <sub>cc</sub> =10 kA		
输出	电压 (V)	220 V	230 V	240 V
	连接	L、N、PE		
	过载能力	110% 持续运行；125% 持续 10 分钟；150% 持续 1 分钟		
	输出电压调节	± 1%		
	动态负载响应	20 毫秒		
	输出功率因数	0.8		
	额定输出电流 (A)	273	261	250
	总谐波失真度 (THDU)	<2% (100% 线性负载时)；<4% (100% 非线性负载时)		
	输出频率 (Hz)	50 ± 1%		
	60 ms 时的输出短路电流 (A)	818		
	输出性能分类 (根据 IEC/ EN62040-3)	VFI-SS-111		

(14) 支持 TN、TT、IT 配电系统。不支持角 (线) 接地。

电池	支持的电池块数	29-32
	充电电流	充电电流取决于电池容量。默认为 0.1 C。
	最大充电功率 (kW)	19.2
	额定电池电压 (VDC)	348-384
	额定浮充电压 (VDC)	391.5-432
	满负载时的放电终止电压 (VDC)	304
	满负载和额定电池电压时的电池电流 (A)	148
	满负载和最小电池电压时的电池电流 (A)	172
	温度补偿 (每单体)	-3.3 mV/°C ( T ≥ 25 °C 时 ) , 0 mV/°C ( T < 25 °C 时 )

## 80 kVA 3:1 384 VDC UPS 的规格

输入	电压 (V)	380 V	400 V	415 V
	连接	L1、L2、L3、PE <sup>(15)</sup>		
	输入电压范围 (V)	304-456		
	频率 (Hz)	45-55		
	额定输入电流 (A)	155	148	143
	最大输入电流 (A)	193	185	178
	输入电流限制 (A)	200		
	总谐波失真度 (THDI)	6 脉冲 ≤ 15% (有滤波器) 6 脉冲 ≤ 40% (无滤波器)		
	输入功率因数	≥ 0.9 (有滤波器) ≥ 0.75 (无滤波器)		
	最大短路电流	I <sub>cc</sub> =10 kA		
	保护	断路器		
	缓启动	15 秒		
旁路	电压 (V)	220 V	230 V	240 V
	连接	L、N、PE		
	过载能力	≤110% 持续运行；125% 持续 10 分钟；150% 持续 1 分钟		
	旁路电压范围 (V)	165-275		
	频率 (Hz)	50		
	额定旁路电流 (A)	364	348	333
	额定零线电流 (A)	364	348	333
	最大短路电流	I <sub>cc</sub> =10 kA		
输出	电压 (V)	220 V	230 V	240 V
	连接	L、N、PE		
	过载能力	110% 持续运行；125% 持续 10 分钟；150% 持续 1 分钟		
	输出电压调节	± 1%		
	动态负载响应	20 毫秒		
	输出功率因数	0.8		
	额定输出电流 (A)	364	348	333
	总谐波失真度 (THDU)	<2% (100% 线性负载时)；<4% (100% 非线性负载时)		
	输出频率 (Hz)	50 ± 1%		
	60 ms 时的输出短路电流 (A)	1090		
	输出性能分类 (根据 IEC/ EN62040-3)	VFI-SS-111		

(15) 支持 TN、TT、IT 配电系统。不支持角 (线) 接地。

电池	支持的电池块数	29-32
	充电电流	充电电流取决于电池容量。默认为 0.1 C。
	最大充电功率 (kW)	19.2
	额定电池电压 (VDC)	348-384
	额定浮充电压 (VDC)	391.5-432
	满负载时的放电终止电压 (VDC)	304
	满负载和额定电池电压时的电池电流 (A)	198
	满负载和最小电池电压时的电池电流 (A)	229
	温度补偿 (每单体)	-3.3 mV/°C ( T ≥ 25 °C 时 ) , 0 mV/°C ( T < 25 °C 时 )

## 建议的上游保护和线缆规格 - 3:1 UPS

### ⚠️⚠️ 危险

#### 小心触电、爆炸或电弧

所有布线均应遵守适用的国家/地区和/或电气标准。允许的最大线缆规格为 95 mm<sup>2</sup>。

**未按说明操作将导致人身伤亡等严重后果。**

**注:** 过流保护装置可使用其他厂家产品。

本手册中的线缆规格基于 IEC 60364-5-52 标准中的表 B.52.12，且须符合以下要求：

- 90°C 导线
- 环境温度为 30°C
- 使用铜导线
- 安装方式 F
- 对于交流线缆：最大长度为 50 m 且线路压降 <3%
- 对于直流线缆：最大长度为 15 m 且线路压降 <1%

PE 线缆规格基于 IEC 60364-4-54 标准中的表 54.2。

如果室内环境温度超过 30°C，请根据 IEC 修正系数选择更高规格的导线。

## 建议的上游保护 - 3:1 UPS

UPS 额定值	10 kVA		20 kVA		30 kVA	
	输入	旁路	输入	旁路	输入	旁路
断路器类型	NSX100F TM63D 3P3D (C10F3TM063)	NSX100F TM50D 2P2D (C10F2TM050)	NSX100F TM63D 3P3D (C10F3TM063)	NSX100F TM100D 2P2D (C10F2TM100)	NSX100F TM100D 3P3D (C10F3TM100)	NSX160F TM160D 2P2D (C16F2TM160)
In 设置	63	50	63	100	100	160
Ir 设置	44	50	50	100	80	160
Im 设置	500 (固定)	500 (固定)	500 (固定)	800 (固定)	800 (固定)	1250 (固定)

UPS 额定值	40 kVA		50 kVA		60 kVA	
	输入	旁路	输入	旁路	输入	旁路
断路器类型	NSX250F TM200D 3P3D (C25F3TM200)	NSX250F TM200D 3P3D (C25F3TM200)	NSX250F TM200D 3P3D (C25F3TM200)	NSX400F Mic2.3 400A 3P3D (C40F32D400)	NSX250F TM200D 3P3D (C25F3TM200)	NSX400F Mic2.3 400A 3P3D (C40F32D400)
In 设置	200	200	200	I <sub>o</sub> =230	200	I <sub>o</sub> =280
Ir 设置	140	200	140	I <sub>r</sub> =1	160	I <sub>r</sub> =1
Im 设置	8~10xI <sub>n</sub>	5~10xI <sub>n</sub>	8~10xI <sub>n</sub>	I <sub>sd</sub> =10	8~10xI <sub>n</sub>	I <sub>sd</sub> =10

UPS 额定值	80 kVA		100 kVA		120 kVA	
	输入	旁路	输入	旁路	输入	旁路
断路器类型	NSX250F TM250D 3P3D (C25F3TM250)	NSX400F Mic2.3 400A 3P3D (C40F32D400)	NSX400F Mic2.3 400A 3P3D (C40F32D400)	NSX630F Mic2.3 630A 3P3D (C63F32D630)	NSX400F Mic2.3 400A 3P3D (C40F32D400)	NSX630F Mic2.3 630A 3P3D (C63F32D630)
In 设置	250	Io=400	Io=320	Io=500	Io=360	Io=570
Ir 设置	200	Ir=0.95	Ir=0.9	Ir=0.95	Ir=0.95	Ir=0.98
Im 设置	10xIn	I <sub>sd</sub> =10	I <sub>sd</sub> =10	I <sub>sd</sub> =10	I <sub>sd</sub> =10	I <sub>sd</sub> =10

## 输入、旁路和输出线缆规格 - 3:1 UPS

UPS 额定值	10 kVA	20 kVA	30 kVA	40 kVA	50 kVA	60 kVA	80 kVA	100 kVA	120 kVA
输入 (mm <sup>2</sup> )	16	16	16	25	25	35	50	70	2x50
输入 PE (mm <sup>2</sup> )	16	16	16	16	16	16	16	35	50
旁路/输出 (mm <sup>2</sup> )	16	25	35	50	70	95	2x70	2x95	2x95
旁路 PE/输出 PE (mm <sup>2</sup> )	16	16	16	25	35	50	70	95	95

## 电池线缆规格 - 3:1 UPS

### 3:1 220 VDC UPS

UPS 额定值	10 kVA	20 kVA	30 kVA	40 kVA	50 kVA	60 kVA	80 kVA	100 kVA	120 kVA
DC+/DC- (mm <sup>2</sup> )	16	25	35	50	70	95	2x70	2x95	2x95
DC PE (mm <sup>2</sup> )	16	16	16	25	35	50	70	95	95

### 3:1 384 VDC UPS

UPS 额定值	10 kVA	20 kVA	30 kVA	40 kVA	60 kVA	80 kVA
DC+/DC- (mm <sup>2</sup> )	16	16	25	35	50	70
DC PE (mm <sup>2</sup> )	16	16	16	16	25	35

## 建议的螺栓和线耳规格

线缆规格 (mm <sup>2</sup> )	螺栓规格	接线端子型号
10	M8x25 mm	TLK-10-8
16	M8x25 mm	TLK-16-8
25	M8x25 mm	TLK-25-8
35	M8x25 mm	TLK-35-8
50	M8x25 mm	TLK-50-8
70	M8x25 mm	TLL-70-8
95	M8x25 mm	TLL-95-8

## 扭矩规格

螺栓规格	扭矩
M6	5 Nm
M8	17.5 Nm
M10	30 Nm

## 重量和尺寸 - 3:1 UPS

### 3:1 220 VDC UPS

UPS 额定值		重量 kg	高度 mm	宽度 mm	深度 mm
10 kVA	6 个脉冲	480	1800	800	800
	12 个脉冲	570	1800	800	800
20 kVA	6 个脉冲	480	1800	800	800
	12 个脉冲	570	1800	800	800
30 kVA	6 个脉冲	564	1800	800	800
	12 个脉冲	600	1800	800	800
40 kVA	12 个脉冲	686	1800	800	800
50 kVA	12 个脉冲	953	1800	1200	800
60 kVA	12 个脉冲	953	1800	1200	800
80 kVA	12 个脉冲	1083	1800	1200	800
100 kVA	12 个脉冲	1331	1800	1600	800
120 kVA	12 个脉冲	1419	1800	1600	800

### 3:1 384 VDC UPS

UPS 额定值	重量 kg	高度 mm	宽度 mm	深度 mm
10 kVA	338	1800	800	800
20 kVA	338	1800	800	800
30 kVA	376	1800	800	800
40 kVA	472	1800	800	800
60 kVA	570	1800	800	800
80 kVA	635	1800	800	800

## 运输重量和尺寸 - 3:1 UPS

### 3:1 220 VDC UPS

UPS 额定值		重量 kg	高度 mm	宽度 mm	深度 mm
10 kVA	6 个脉冲	550	2085	928	928
	12 个脉冲	640	2085	928	928
20 kVA	6 个脉冲	550	2085	928	928
	12 个脉冲	640	2085	928	928
30 kVA	6 个脉冲	634	2085	928	928
	12 个脉冲	670	2085	928	928
40 kVA	12 个脉冲	756	2085	928	928
50 kVA	12 个脉冲	1040	2085	1328	928
60 kVA	12 个脉冲	1040	2085	1328	928
80 kVA	12 个脉冲	1170	2085	1328	928
100 kVA	12 个脉冲	1425	2085	1728	928
120 kVA	12 个脉冲	1513	2085	1728	928

### 3:1 384 VDC UPS

UPS 额定值	重量 kg	高度 mm	宽度 mm	深度 mm
10 kVA	408	2085	928	928
20 kVA	408	2085	928	928
30 kVA	446	2085	928	928
40 kVA	542	2085	928	928
60 kVA	640	2085	928	928
80 kVA	705	2085	928	928

## 间距

**注:** 这些间距仅适用于空气流通和维修通道。有关所在地区的其他要求，请遵守当地安全规范和标准。

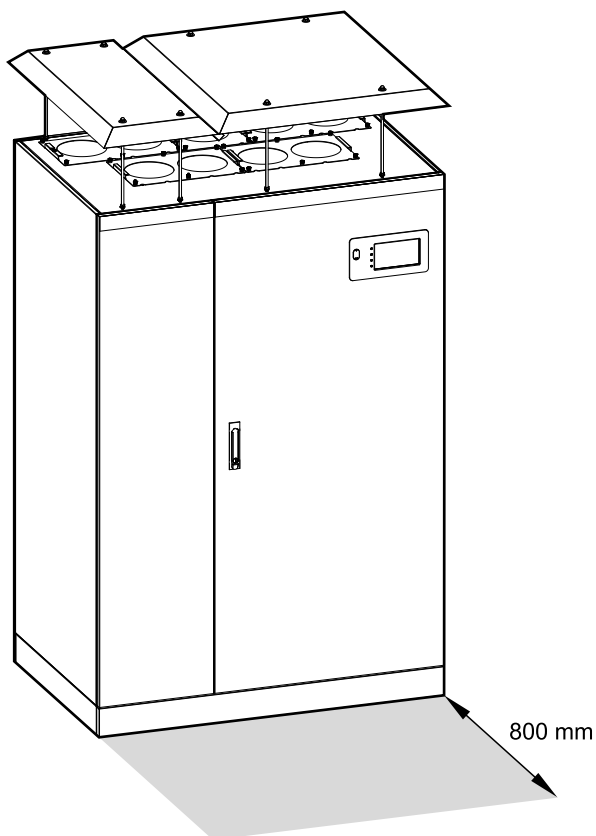

## 环境

	运行	运输和贮存
温度	0°C ~ 40°C	-25 °C ~ 55 °C
相对湿度	0-95%，非冷凝	
海拔高度	设计运行海拔高度为 0-2000 米。 1000-2000 米时需降容： 低于 1000 米时：1.000 低于 1500 米时：0.975 低于 2000 米时：0.950	0-10000 m
噪声 - 距离设备 1 米处	≤70 dB ( 满负载时 )	
防护等级	IP31	
颜色	RAL 7035	

## 散热 - 3:1 UPS

### 3:1 220 VDC UPS

UPS 额定值	10 kVA		20 kVA		30 kVA	
	6 脉冲	12 脉冲	6 脉冲	12 脉冲	6 脉冲	12 脉冲
正常运行模式 (W)	1206	1275	2602	2508	3674	3720
电池运行模式 (W)	754	901	1614	1632	2390	2741
ECO 模式 (W)	738	796	822	951	1085	1283

### 3:1 220 VDC UPS

UPS 额定值	40 kVA	50 kVA	60 kVA	80 kVA	100 kVA	120 kVA
正常运行模式 (W)	4387	5764	6744	9549	10888	13517
电池运行模式 (W)	3162	3664	4522	6170	7152	9802
ECO 模式 (W)	1379	1968	2107	2704	3248	3773

### 3:1 384 VDC UPS

UPS 额定值	10 kVA	20 kVA	30 kVA	40 kVA	60 kVA	80 kVA
正常运行模式 (W)	820	1594	2186	2694	4142	5512
电池运行模式 (W)	754	1384	1906	2346	3475	4920
ECO 模式 (W)	521	634	830	851	1325	1482

# 10-200 kVA 3:3 的设备规划

## 规格

### 10 kVA UPS 3:3 的规格

输入	电压 (V)	380 V	400 V	415 V
	连接	L1、L2、L3、PE <sup>(16)</sup>		
	输入电压范围 (V)	304-456		
	频率 (Hz)	45-55		
	额定输入电流 (A)	17	16	15
	最大输入电流 (A)	21	20	19
	输入电流限制 (A)	60		
	总谐波失真度 (THDI)	6 脉冲 ≤ 15% (有滤波器) 6 脉冲 ≤ 50% (无滤波器)		
	输入功率因数	≥ 0.9 (有滤波器) ≥ 0.7 (无滤波器)		
	最大短路电流	I <sub>cc</sub> =10 kA		
	保护	断路器		
	缓启动	15 秒		
旁路	电压 (V)	380 V	400 V	415 V
	连接	L1、L2、L3、N、PE		
	过载能力	≤110% 持续运行 125% 持续 10 分钟 150% 持续 1 分钟		
	旁路电压范围 (V)	285-475		
	频率 (Hz)	50		
	额定旁路电流 (A)	15	14	14
	额定零线电流 (A)	26	25	25
	最大短路电流	I <sub>cc</sub> =10 kA		

(16) 支持 TN、TT、IT 配电系统。不支持角 (线) 接地。

主 电	电压 (V)	380 V	400 V	415 V
	连接	L1、L2、L3、N、PE		
	过载能力	≤110% 持续运行 125% 持续 10 分钟 150% 持续 1 分钟		
	输出电压调节	± 1%		
	动态负载响应	20 毫秒		
	输出功率因数	0.8		
	额定输出电流 (A)	15	14	14
	总谐波失真度 (THDU)	<2% ( 100% 线性负载时 ) <4% ( 100% 非线性负载时 )		
	输出频率 (Hz)	50 ± 1%		
	60 ms 时的输出短路电流 (A)	45		
	输出性能分类 ( 根据 IEC/ EN62040-3 )	VFI-SS-111		
配 电	支持的电池块数	29-32		
	充电电流	充电电流取决于电池容量。默认为 0.1 C。		
	最大充电功率 (kW)	10.8		
	额定电池电压 (VDC)	348-384		
	额定浮充电压 (VDC)	391.5-432		
	满负载时的放电终止电压 (VDC)	304		
	满负载和额定电池电压时的电池电流 (A)	23		
	满负载和最小电池电压时的电池电流 (A)	29		
	温度补偿 ( 每单体 )	-3.3 mV/°C ( T ≥ 25 °C 时 ) , 0 mV/°C ( T < 25 °C 时 )		

## 20 kVA UPS 3:3 的规格

输入	电压 (V)	380 V	400 V	415 V
	连接	L1、L2、L3、PE <sup>(17)</sup>		
	输入电压范围 (V)	304-456		
	频率 (Hz)	45-55		
	额定输入电流 (A)	33	32	31
	最大输入电流 (A)	41	40	39
	输入电流限制 (A)	60		
	总谐波失真度 (THDI)	6 pulses ≤ 15% (with filter) 6 pulses ≤ 40% (without filter)		
	输入功率因数	≥ 0.9 (with filter) ≥ 0.75 (without filter)		
	最大短路电流	I <sub>cc</sub> =10 kA		
	保护	断路器		
	缓启动	15 秒		
旁路	电压 (V)	380 V	400 V	415 V
	连接	L1、L2、L3、N、PE		
	过载能力	≤110% 持续运行 125% 持续 10 分钟 150% 持续 1 分钟		
	旁路电压范围 (V)	285-475		
	频率 (Hz)	50		
	额定旁路电流 (A)	30	29	28
	额定零线电流 (A)	53	50	49
	最大短路电流	I <sub>cc</sub> =10 kA		
输出	电压 (V)	380 V	400 V	415 V
	连接	L1、L2、L3、N、PE		
	过载能力	≤110% 持续运行 125% 持续 10 分钟 150% 持续 1 分钟		
	输出电压调节	± 1%		
	动态负载响应	20 毫秒		
	输出功率因数	0.8		
	额定输出电流 (A)	30	29	28
	总谐波失真度 (THDU)	<2% ( 100% 线性负载时 ) <4% ( 100% 非线性负载时 )		
	输出频率 (Hz)	50 ± 1%		
	60 ms 时的输出短路电流 (A)	90		
	输出性能分类 ( 根据 IEC/ EN62040-3 )	VFI-SS-111		

(17) 支持 TN、TT、IT 配电系统。不支持角 ( 线 ) 接地。

电 池	支持的电池块数	29-32
	充电电流	充电电流取决于电池容量。默认为 0.1 C。
	最大充电功率 (kW)	19.3
	额定电池电压 (VDC)	348-384
	额定浮充电压 (VDC)	391.5-432
	满负载时的放电终止电压 (VDC)	304
	满负载和额定电池电压时的电池电流 (A)	45
	满负载和最小电池电压时的电池电流 (A)	57
	温度补偿 (每单体)	-3.3 mV/°C ( T ≥ 25 °C 时 ) , 0 mV/°C ( T < 25 °C 时 )

## 30 kVA UPS 3:3 的规格

输入	电压 (V)	380 V	400 V	415 V
	连接	L1、L2、L3、PE <sup>(18)</sup>		
	输入电压范围 (V)	304-456		
	频率 (Hz)	45-55		
	额定输入电流 (A)	50	48	46
	最大输入电流 (A)	62	60	57
	输入电流限制 (A)	100		
	总谐波失真度 (THDI)	6 pulses ≤ 15% (with filter) 6 pulses ≤ 40% (without filter)		
	输入功率因数	≥ 0.9 (with filter) ≥ 0.75 (without filter)		
	最大短路电流	I <sub>cc</sub> =10 kA		
	保护	断路器		
	缓启动	15 秒		
旁路	电压 (V)	380 V	400 V	415 V
	连接	L1、L2、L3、N、PE		
	过载能力	≤110% 持续运行 125% 持续 10 分钟 150% 持续 1 分钟		
	旁路电压范围 (V)	285-475		
	频率 (Hz)	50		
	额定旁路电流 (A)	45	43	42
	额定零线电流 (A)	79	75	73
	最大短路电流	I <sub>cc</sub> =10 kA		
输出	电压 (V)	380 V	400 V	415 V
	连接	L1、L2、L3、N、PE		
	过载能力	≤110% 持续运行 125% 持续 10 分钟 150% 持续 1 分钟		
	输出电压调节	± 1%		
	动态负载响应	20 毫秒		
	输出功率因数	0.8		
	额定输出电流 (A)	46	43	42
	总谐波失真度 (THDU)	<2% ( 100% 线性负载时 ) <4% ( 100% 非线性负载时 )		
	输出频率 (Hz)	50 ± 1%		
	60 ms 时的输出短路电流 (A)	138		
	输出性能分类 ( 根据 IEC/ EN62040-3 )	VFI-SS-111		

(18) 支持 TN、TT、IT 配电系统。不支持角 ( 线 ) 接地。

电 池	支持的电池块数	29-32
	充电电流	充电电流取决于电池容量。默认为 0.1 C。
	最大充电功率 (kW)	22.5
	额定电池电压 (VDC)	348-384
	额定浮充电压 (VDC)	391.5-432
	满负载时的放电终止电压 (VDC)	304
	满负载和额定电池电压时的电池电流 (A)	68
	满负载和最小电池电压时的电池电流 (A)	86
	温度补偿 (每单体)	-3.3 mV/°C ( T ≥ 25 °C 时 ) , 0 mV/°C ( T < 25 °C 时 )

## 40 kVA UPS 3:3 的规格

输入	电压 (V)	380 V	400 V	415 V
	连接	L1、L2、L3、PE <sup>(19)</sup>		
	输入电压范围 (V)	304-456		
	频率 (Hz)	45-55		
	额定输入电流 (A)	67	63	61
	最大输入电流 (A)	84	79	76
	输入电流限制 (A)	125		
	总谐波失真度 (THDI)	6 pulses ≤ 15% (with filter) 6 pulses ≤ 40% (without filter)		
	输入功率因数	≥ 0.9 (with filter) ≥ 0.75 (without filter)		
	最大短路电流	I <sub>cc</sub> =10 kA		
	保护	断路器		
	缓启动	15 秒		
旁路	电压 (V)	380 V	400 V	415 V
	连接	L1、L2、L3、N、PE		
	过载能力	≤110% 持续运行 125% 持续 10 分钟 150% 持续 1 分钟		
	旁路电压范围 (V)	285-475		
	频率 (Hz)	50		
	额定旁路电流 (A)	61	58	56
	额定零线电流 (A)	106	100	97
	最大短路电流	I <sub>cc</sub> =10 kA		
输出	电压 (V)	380 V	400 V	415 V
	连接	L1、L2、L3、N、PE		
	过载能力	≤110% 持续运行 125% 持续 10 分钟 150% 持续 1 分钟		
	输出电压调节	± 1%		
	动态负载响应	20 毫秒		
	输出功率因数	0.8		
	额定输出电流 (A)	61	58	56
	总谐波失真度 (THDU)	<2% ( 100% 线性负载时 ) <4% ( 100% 非线性负载时 )		
	输出频率 (Hz)	50 ± 1%		
	60 ms 时的输出短路电流 (A)	183		
	输出性能分类 ( 根据 IEC/ EN62040-3 )	VFI-SS-111		

(19) 支持 TN、TT、IT 配电系统。不支持角 ( 线 ) 接地。

电 池	支持的电池块数	29-32
	充电电流	充电电流取决于电池容量。默认为 0.1 C。
	最大充电功率 (kW)	22.5
	额定电池电压 (VDC)	348-384
	额定浮充电压 (VDC)	391.5-432
	满负载时的放电终止电压 (VDC)	304
	满负载和额定电池电压时的电池电流 (A)	91
	满负载和最小电池电压时的电池电流 (A)	114
	温度补偿 (每单体)	-3.3 mV/°C ( T ≥ 25 °C 时 ) , 0 mV/°C ( T < 25 °C 时 )

## 60 kVA UPS 3:3 的规格

输入	电压 (V)	380 V	400 V	415 V
	连接	L1、L2、L3、PE <sup>(20)</sup>		
	输入电压范围 (V)	304-456		
	频率 (Hz)	45-55		
	额定输入电流 (A)	100	95	92
	最大输入电流 (A)	125	119	115
	输入电流限制 (A)	160		
	总谐波失真度 (THDI)	6 pulses ≤ 15% (with filter) 6 pulses ≤ 40% (without filter)		
	输入功率因数	≥ 0.9 (with filter) ≥ 0.75 (without filter)		
	最大短路电流	I <sub>cc</sub> =10 kA		
	保护	断路器		
	缓启动	15 秒		
旁路	电压 (V)	380 V	400 V	415 V
	连接	L1、L2、L3、N、PE		
	过载能力	≤110% 持续运行 125% 持续 10 分钟 150% 持续 1 分钟		
	旁路电压范围 (V)	285-475		
	频率 (Hz)	50		
	额定旁路电流 (A)	91	87	83
	额定零线电流 (A)	158	152	145
	最大短路电流	I <sub>cc</sub> =10 kA		
输出	电压 (V)	380 V	400 V	415 V
	连接	L1、L2、L3、N、PE		
	过载能力	≤110% 持续运行 125% 持续 10 分钟 150% 持续 1 分钟		
	输出电压调节	± 1%		
	动态负载响应	20 毫秒		
	输出功率因数	0.8		
	额定输出电流 (A)	91	87	83
	总谐波失真度 (THDU)	<2% ( 100% 线性负载时 ) <4% ( 100% 非线性负载时 )		
	输出频率 (Hz)	50 ± 1%		
	60 ms 时的输出短路电流 (A)	273		
	输出性能分类 ( 根据 IEC/ EN62040-3 )	VFI-SS-111		

(20) 支持 TN、TT、IT 配电系统。不支持角 ( 线 ) 接地。

电 池	支持的电池块数	29-32
	充电电流	充电电流取决于电池容量。默认为 0.1 C。
	最大充电功率 (kW)	22.5
	额定电池电压 (VDC)	348-384
	额定浮充电压 (VDC)	391.5-432
	满负载时的放电终止电压 (VDC)	304
	满负载和额定电池电压时的电池电流 (A)	136
	满负载和最小电池电压时的电池电流 (A)	172
	温度补偿 (每单体)	-3.3 mV/°C ( T ≥ 25 °C 时 ) , 0 mV/°C ( T < 25 °C 时 )

## 80 kVA UPS 3:3 的规格

输入	电压 (V)	380 V	400 V	415 V
	连接	L1、L2、L3、PE <sup>(21)</sup>		
	输入电压范围 (V)	304-456		
	频率 (Hz)	45-55		
	额定输入电流 (A)	134	127	122
	最大输入电流 (A)	167	159	152
	输入电流限制 (A)	200		
	总谐波失真度 (THDI)	6 pulses ≤ 15% (with filter) 6 pulses ≤ 40% (without filter)		
	输入功率因数	≥ 0.9 (with filter) ≥ 0.75 (without filter)		
	最大短路电流	I <sub>cc</sub> =10 kA		
	保护	断路器		
	缓启动	15 秒		
旁路	电压 (V)	380 V	400 V	415 V
	连接	L1、L2、L3、N、PE		
	过载能力	≤110% 持续运行 125% 持续 10 分钟 150% 持续 1 分钟		
	旁路电压范围 (V)	285-475		
	频率 (Hz)	50		
	额定旁路电流 (A)	121	116	111
	额定零线电流 (A)	211	200	193
	最大短路电流	I <sub>cc</sub> =10 kA		
输出	电压 (V)	380 V	400 V	415 V
	连接	L1、L2、L3、N、PE		
	过载能力	≤110% 持续运行 125% 持续 10 分钟 150% 持续 1 分钟		
	输出电压调节	± 1%		
	动态负载响应	20 毫秒		
	输出功率因数	0.8		
	额定输出电流 (A)	121	116	111
	总谐波失真度 (THDU)	<2% ( 100% 线性负载时 ) <4% ( 100% 非线性负载时 )		
	输出频率 (Hz)	50 ± 1%		
	60 ms 时的输出短路电流 (A)	363		
	输出性能分类 ( 根据 IEC/ EN62040-3 )	VFI-SS-111		

(21) 支持 TN、TT、IT 配电系统。不支持角 ( 线 ) 接地。

电 池	支持的电池块数	29-32
	充电电流	充电电流取决于电池容量。默认为 0.1 C。
	最大充电功率 (kW)	22.5
	额定电池电压 (VDC)	348-384
	额定浮充电压 (VDC)	391.5-432
	满负载时的放电终止电压 (VDC)	304
	满负载和额定电池电压时的电池电流 (A)	181
	满负载和最小电池电压时的电池电流 (A)	229
	温度补偿 (每单体)	-3.3 mV/°C ( T ≥ 25 °C 时 ) , 0 mV/°C ( T < 25 °C 时 )

## 100 kVA UPS 3:3 的规格

输入	电压 (V)	380 V	400 V	415 V
	连接	L1、L2、L3、PE <sup>(22)</sup>		
	输入电压范围 (V)	304-456		
	频率 (Hz)	45-55		
	额定输入电流 (A)	167	159	153
	最大输入电流 (A)	209	199	191
	输入电流限制 (A)	250		
	总谐波失真度 (THDI)	12 脉冲 ≤ 10% (有滤波器) 12 脉冲 ≤ 12% (无滤波器)		
	输入功率因数	≥ 0.9 (有滤波器) ≥ 0.8 (无滤波器)		
	最大短路电流	I <sub>cc</sub> =10 kA		
	保护	断路器		
	缓启动	15 秒		
旁路	电压 (V)	380 V	400 V	415 V
	连接	L1、L2、L3、N、PE		
	过载能力	≤110% 持续运行 125% 持续 10 分钟 150% 持续 1 分钟		
	旁路电压范围 (V)	285-475		
	频率 (Hz)	50		
	额定旁路电流 (A)	153	145	139
	额定零线电流 (A)	250 <sup>(23)</sup>	250	241
	最大短路电流	I <sub>cc</sub> =10 kA		
输出	电压 (V)	380 V	400 V	415 V
	连接	L1、L2、L3、N、PE		
	过载能力	≤110% 持续运行 125% 持续 10 分钟 150% 持续 1 分钟		
	输出电压调节	± 1%		
	动态负载响应	20 毫秒		
	输出功率因数	0.8		
	额定输出电流 (A)	153	145	139
	总谐波失真度 (THDU)	<2% (100% 线性负载时) <4% (100% 非线性负载时)		
	输出频率 (Hz)	50 ± 1%		
	60 ms 时的输出短路电流 (A)	460		
输出性能分类 (根据 IEC/EN62040-3)	VFI-SS-111			

(22) 支持 TN、TT、IT 配电系统。不支持角 (线) 接地。  
(23) 380 V 时, 95 kVA 非线性负载即可达到最大零线电流。

电 池	支持的电池块数	29-32
	充电电流	充电电流取决于电池容量。默认为 0.1 C。
	最大充电功率 (kW)	19.2
	额定电池电压 (VDC)	348-384
	额定浮充电压 (VDC)	391.5-432
	满负载时的放电终止电压 (VDC)	304
	满负载和额定电池电压时的电池电流 (A)	226
	满负载和最小电池电压时的电池电流 (A)	288
	温度补偿 (每单体)	-3.3 mV/°C ( T ≥ 25 °C 时 ) , 0 mV/°C ( T < 25 °C 时 )

## 120 kVA UPS 3:3 的规格

输入	电压 (V)	380 V	400 V	415 V
	连接	L1、L2、L3、PE <sup>(24)</sup>		
	输入电压范围 (V)	304-456		
	频率 (Hz)	45-55		
	额定输入电流 (A)	200	190	183
	最大输入电流 (A)	250	237	229
	输入电流限制 (A)	250		
	总谐波失真度 (THDI)	12 脉冲 ≤ 10% (有滤波器) 12 脉冲 ≤ 12% (无滤波器)		
	输入功率因数	≥ 0.9 (有滤波器) ≥ 0.8 (无滤波器)		
	最大短路电流	I <sub>cc</sub> =10 kA		
	保护	断路器		
	缓启动	15 秒		
旁路	电压 (V)	380 V	400 V	415 V
	连接	L1、L2、L3、N、PE		
	过载能力	≤110% 持续运行 125% 持续 10 分钟 150% 持续 1 分钟		
	旁路电压范围 (V)	285-475		
	频率 (Hz)	50		
	额定旁路电流 (A)	183	174	167
	额定零线电流 (A)	250 <sup>(25)</sup>	250	241
	最大短路电流	I <sub>cc</sub> =10 kA		
输出	电压 (V)	380 V	400 V	415 V
	连接	L1、L2、L3、N、PE		
	过载能力	≤110% 持续运行 125% 持续 10 分钟 150% 持续 1 分钟		
	输出电压调节	± 1%		
	动态负载响应	20 毫秒		
	输出功率因数	0.8		
	额定输出电流 (A)	183	174	167
	总谐波失真度 (THDU)	<2% (100% 线性负载时) <4% (100% 非线性负载时)		
	输出频率 (Hz)	50 ± 1%		
	60 ms 时的输出短路电流 (A)	550		
输出性能分类 (根据 IEC/ EN62040-3)	VFI-SS-111			

(24) 支持 TN、TT、IT 配电系统。不支持角 (线) 接地。  
(25) 380 V 时, 95 kVA 非线性负载即可达到最大零线电流。

电 池	支持的电池块数	29-32
	充电电流	充电电流取决于电池容量。默认为 0.1 C。
	最大充电功率 (kW)	19.2
	额定电池电压 (VDC)	348-384
	额定浮充电压 (VDC)	391.5-432
	满负载时的放电终止电压 (VDC)	304
	满负载和额定电池电压时的电池电流 (A)	272
	满负载和最小电池电压时的电池电流 (A)	343
	温度补偿 (每单体)	-3.3 mV/°C ( T ≥ 25 °C 时 ) , 0 mV/°C ( T < 25 °C 时 )

## 160 kVA UPS 3:3 的规格

输入	电压 (V)	380 V	400 V	415 V
	连接	L1、L2、L3、PE <sup>(26)</sup>		
	输入电压范围 (V)	304-456		
	频率 (Hz)	45-55		
	额定输入电流 (A)	267	254	245
	最大输入电流 (A)	334	317	306
	输入电流限制 (A)	400		
	总谐波失真度 (THDI)	12 pulses $\leq$ 10% (with filter) 12 pulses $\leq$ 10% (without filter)		
	输入功率因数	$\geq$ 0.9 (with filter) $\geq$ 0.8 (without filter)		
	最大短路电流	I <sub>cc</sub> =10 kA		
	保护	断路器		
	缓启动	15 秒		
旁路	电压 (V)	380 V	400 V	415 V
	连接	L1、L2、L3、N、PE		
	过载能力	$\leq$ 110% 持续运行 125% 持续 10 分钟 150% 持续 1 分钟		
	旁路电压范围 (V)	285-475		
	频率 (Hz)	50		
	额定旁路电流 (A)	245	232	222
	额定零线电流 (A)	263	250	241
	最大短路电流	I <sub>cc</sub> =10 kA		
输出	电压 (V)	380 V	400 V	415 V
	连接	L1、L2、L3、N、PE		
	过载能力	$\leq$ 110% 持续运行 125% 持续 10 分钟 150% 持续 1 分钟		
	输出电压调节	$\pm$ 1%		
	动态负载响应	20 毫秒		
	输出功率因数	0.8		
	额定输出电流 (A)	245	232	222
	总谐波失真度 (THDU)	<2% ( 100% 线性负载时 ) <4% ( 100% 非线性负载时 )		
	输出频率 (Hz)	50 $\pm$ 1%		
	60 ms 时的输出短路电流 (A)	735		
	输出性能分类 ( 根据 IEC/ EN62040-3 )	VFI-SS-111		

(26) 支持 TN、TT、IT 配电系统。不支持角 ( 线 ) 接地。

电 池	支持的电池块数	29-32
	充电电流	充电电流取决于电池容量。默认为 0.1 C。
	最大充电功率 (kW)	19.2
	额定电池电压 (VDC)	348-384
	额定浮充电压 (VDC)	391.5-432
	满负载时的放电终止电压 (VDC)	304
	满负载和额定电池电压时的电池电流 (A)	362
	满负载和最小电池电压时的电池电流 (A)	458
	温度补偿 (每单体)	-3.3 mV/°C ( T ≥ 25 °C 时 ) , 0 mV/°C ( T < 25 °C 时 )

## 200 kVA UPS 3:3 的规格

输入	电压 (V)	380 V	400 V	415 V
	连接	L1、L2、L3、PE <sup>(27)</sup>		
	输入电压范围 (V)	304-456		
	频率 (Hz)	45-55		
	额定输入电流 (A)	334	317	306
	最大输入电流 (A)	417	396	382
	输入电流限制 (A)	630		
	总谐波失真度 (THDI)	12 pulses $\leq$ 10% (with filter) 12 pulses $\leq$ 10% (without filter)		
	输入功率因数	$\geq$ 0.9 (with filter) $\geq$ 0.8 (without filter)		
	最大短路电流	I <sub>cc</sub> =10 kA		
	保护	断路器		
	缓启动	15 秒		
旁路	电压 (V)	380 V	400 V	415 V
	连接	L1、L2、L3、N、PE		
	过载能力	$\leq$ 110% 持续运行 125% 持续 10 分钟 150% 持续 1 分钟		
	旁路电压范围 (V)	285-475		
	频率 (Hz)	50		
	额定旁路电流 (A)	306	290	278
	额定零线电流 (A)	306	290	278
	最大短路电流	I <sub>cc</sub> =10 kA		
输出	电压 (V)	380 V	400 V	415 V
	连接	L1、L2、L3、N、PE		
	过载能力	$\leq$ 110% 持续运行 125% 持续 10 分钟 150% 持续 1 分钟		
	输出电压调节	$\pm$ 1%		
	动态负载响应	20 毫秒		
	输出功率因数	0.8		
	额定输出电流 (A)	306	290	278
	总谐波失真度 (THDU)	<2% ( 100% 线性负载时 ) <4% ( 100% 非线性负载时 )		
	输出频率 (Hz)	50 $\pm$ 1%		
	60 ms 时的输出短路电流 (A)	909		
	输出性能分类 ( 根据 IEC/ EN62040-3 )	VFI-SS-111		

(27) 支持 TN、TT、IT 配电系统。不支持角 ( 线 ) 接地。

电 池	支持的电池块数	29-32
	充电电流	充电电流取决于电池容量。默认为 0.1 C。
	最大充电功率 (kW)	19.2
	额定电池电压 (VDC)	348-384
	额定浮充电压 (VDC)	391.5-432
	满负载时的放电终止电压 (VDC)	304
	满负载和额定电池电压时的电池电流 (A)	453
	满负载和最小电池电压时的电池电流 (A)	572
	温度补偿 (每单体)	-3.3 mV/°C ( T ≥ 25 °C 时 ) , 0 mV/°C ( T < 25 °C 时 )

## 建议的上游保护 - 3:3 UPS

UPS 额定值	10 kVA		20 kVA		30 kVA	
	输入	旁路	输入	旁路	输入	旁路
断路器类型	NSX100F TM32D 3P3D (C10F3TM032)	NSX100F TM25D 3P3D (C10F3TM25)	NSX100F TM63D 3P3D (C10F3TM063)	NSX100F TM50D 3P3D (C10F3TM050)	NSX100F TM80D 3P3D (C10F3TM080)	NSX100F TM63D 3P3D (C10F3TM063)
In 设置	32	25	63	50	80	63
Ir 设置	22	20	44	35	70	51
Im 设置	400 (固定)	300 (固定)	500 (固定)	500 (固定)	800 (固定)	500 (固定)

UPS 额定值	40 kVA		60 kVA		80 kVA	
	输入	旁路	输入	旁路	输入	旁路
断路器类型	NSX100F TM100D 3P3D (C10F3TM100)	NSX100F TM80D 3P3D (C10F3TM080)	NSX160F TM160D 3P3D (C16F3TM160)	NSX160F TM125D 3P3D (C16F3TM125)	NSX250F TM200D 3P3D (C25F3TM200)	NSX160F TM160D 3P3D (C16F3TM160)
In 设置	100	80	160	125	200	160
Ir 设置	90	64	144	100	180	144
Im 设置	800 (固定)	800 (固定)	1250 (固定)	1250 (固定)	5~10xIn	1250 (固定)

UPS 额定值	100 kVA		120 kVA		160 kVA		200 kVA	
	输入	旁路	输入	旁路	输入	旁路	输入	旁路
断路器类型	NSX250F TM250D 3P3D (C25F3T- M250)	NSX160F TM160D 3P3D (C16F3T- M160)	NSX250F TM250D 3P3D (C25F3T- M250)	NSX250F TM200D 3P3D (C25F3T- M200)	NSX400F Mic2.3 400A 3P3D (C40F32- D400)	NSX250F TM250D 3P3D (C25F3T- M250)	NSX630F Mic2.3 630A 3P3D (C63F32- D630)	NSX400F Mic2.3 400A 3P3D (C40F32- D400)
In 设置	250	160	250	200	Io=400	250	Io=500	Io=320
Ir 设置	225	160	250	200	Ir=0.95	250	Ir=0.95	Ir=1
Im 设置	6~10xIn	1250 (固定)	7~10xIn	5~10xIn	I <sub>sd</sub> =10	5~10xIn	I <sub>sd</sub> =10	I <sub>sd</sub> =10

## 建议的线缆规格 - 3:3 UPS

### ⚠️⚠️ 危险

#### 小心触电、爆炸或电弧

所有布线均应遵守适用的国家/地区和/或电气标准。允许的最大线缆规格为 95 mm<sup>2</sup>。

**未按说明操作将导致人身伤亡等严重后果。**

**注:** 过流保护装置由其他厂家提供。

本手册中的线缆规格基于 IEC 60364-5-52 标准中的表 B.52.12，且须符合以下要求：

- 90°C 导线
- 环境温度为 30°C
- 使用铜导线
- 安装方式 F
- 对于交流线缆：最大长度为 50 m 且线路压降 <3%

- 对于直流线缆：最大长度为 15 m 且线路压降 <1%

PE 线缆规格基于 IEC 60364-4-54 标准中的表 54.2。

如果室内环境温度超过 30°C，请根据 IEC 修正系数选择更高规格的导线。

UPS 额定值	10 kVA	20 kVA	30 kVA	40 kVA	60 kVA	80 kVA	100 kVA	120 kVA	160 kVA	200 kVA
输入相位 (mm <sup>2</sup> )	16	16	16	25	35	50	70	70	2x50	2x70
输入 PE (mm <sup>2</sup> )	16	16	16	16	16	25	35	35	50	70
旁路/输出相位 (mm <sup>2</sup> )	16	16	16	16	25	35	50	50	70	2x50
旁路 PE/输出 PE (mm <sup>2</sup> )	16	16	16	16	16	16	25	25	35	50
零线 (mm <sup>2</sup> )	16	16	25	35	50	50	70	70	70	2x50
DC+/DC- (mm <sup>2</sup> )	16	16	25	35	50	70	70	2x50	2x70	2x95
DC PE (mm <sup>2</sup> )	16	16	16	16	25	35	35	50	70	95

## 建议的螺栓和线耳规格

线缆规格 (mm <sup>2</sup> )	螺栓规格	接线端子型号
10	M8x25 mm	TLK-10-8
16	M8x25 mm	TLK-16-8
25	M8x25 mm	TLK-25-8
35	M8x25 mm	TLK-35-8
50	M8x25 mm	TLK-50-8
70	M8x25 mm	TLL-70-8
95	M8x25 mm	TLL-95-8

## 扭矩规格

螺栓规格	扭矩
M6	5 Nm
M8	17.5 Nm
M10	30 Nm

## 重量和尺寸 - 3:3 UPS

注：以下重量值不包含 IP31 套件。

注：以下高度值不包含 IP31 套件。含 IP31 套件的高度为 2100 mm。

UPS 额定值	重量 kg	高度 mm	宽度 mm	深度 mm
10 kVA	386	1800	800	800
20 kVA	386	1800	800	800
30 kVA	390	1800	800	800
40 kVA	470	1800	800	800
60 kVA	575	1800	800	800

UPS 额定值	重量 kg	高度 mm	宽度 mm	深度 mm
80 kVA	634	1800	800	800
100 kVA	1063	1800	1200	800
120 kVA	1136	1800	1200	800
160 kVA	1456	1800	1600	800
200 kVA	1676	1800	1600	800

## 运输重量和尺寸 - 3:3 UPS

UPS 额定值	重量 kg	高度 mm	宽度 mm	深度 mm
10 kVA	456	2085	928	928
20 kVA	456	2085	928	928
30 kVA	460	2085	928	928
40 kVA	540	2085	928	928
60 kVA	645	2085	928	928
80 kVA	704	2085	928	928
100 kVA	1150	2085	1328	928
120 kVA	1223	2085	1328	928
160 kVA	1550	2085	1728	928
200 kVA	1770	2085	1728	928

## 间距

**注:** 这些间距仅适用于空气流通和维修通道。有关所在地区的其他要求，请遵守当地安全规范和标准。

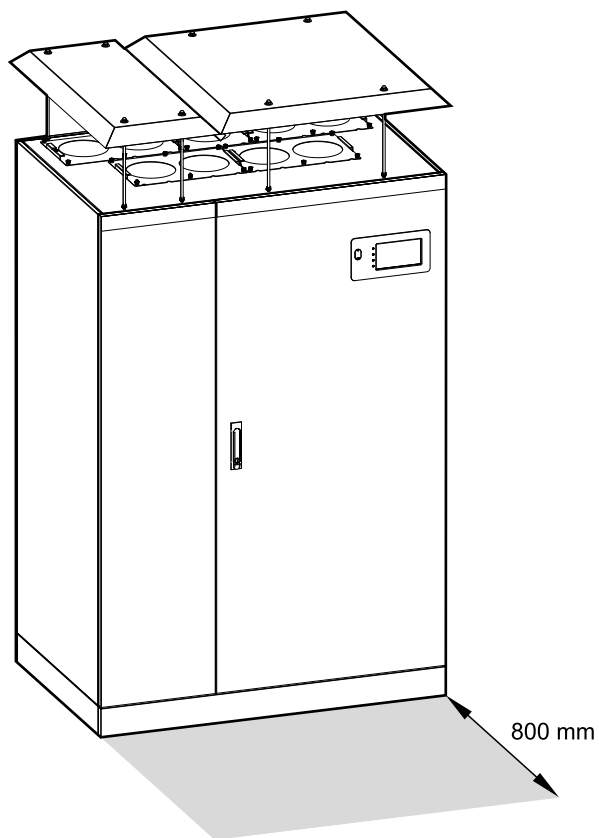

## 环境

	运行	运输和贮存
温度	0°C ~ 40°C	-25 °C ~ 55 °C
相对湿度	0-95% , 非冷凝	
海拔高度	设计运行海拔高度为 0-2000 米。 1000-2000 米时需降容： 低于 1000 米时：1.000 低于 1500 米时：0.975 低于 2000 米时：0.950	0-10000 m
噪声 - 距离设备 1 米处	≤70 dB ( 满负载时 )	
防护等级	IP31	
颜色	RAL 7035	

## 散热 - 3:3 UPS

UPS 额定值	10 kVA	20 kVA	30 kVA	40 kVA	60 kVA	80 kVA	100 kVA	120 kVA	160 kVA	200 kVA
正常运行模式 (W)	870	1630	2290	2880	3920	5260	7160	8720	9060	11920
电池运行模式 (W)	794	1241	1893	2470	3475	4179	5368	6259	8217	10800
ECO 模式 (W)	506	606	813	873	1310	1593	2736	2995	3699	3696

# 图纸

注: 全套综合图纸可从 [www.se.com](http://www.se.com) 获得。

注: 这些图纸仅供参考 — 如有变更, 恕不另行通知。

## Galaxy PW 二代 3:1 单机系统

### 3:1 220 VDC UPS

#### 1 MODULE UPS SOLUTION

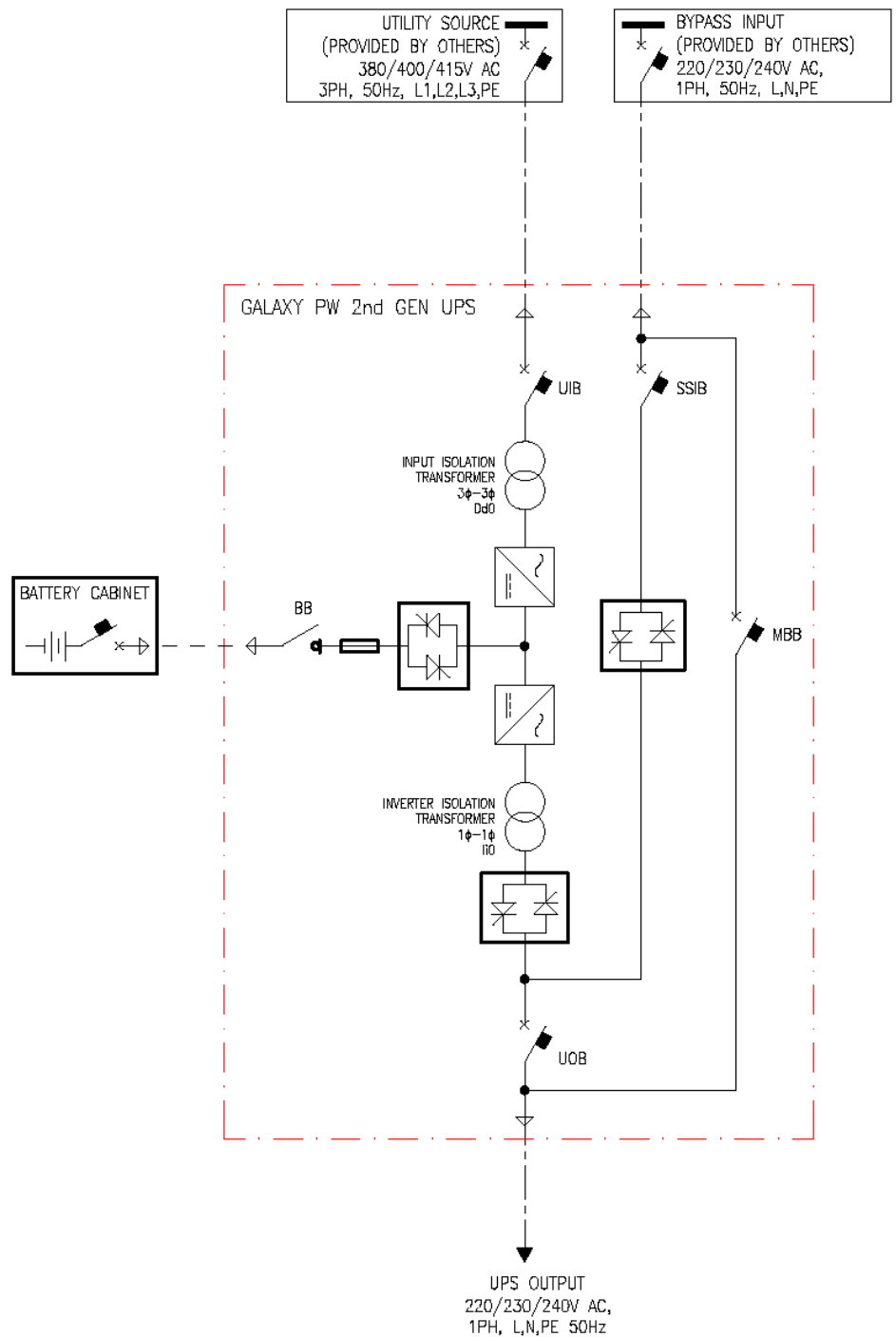

3:1 384 VDC UPS

1 MODULE UPS SOLUTION

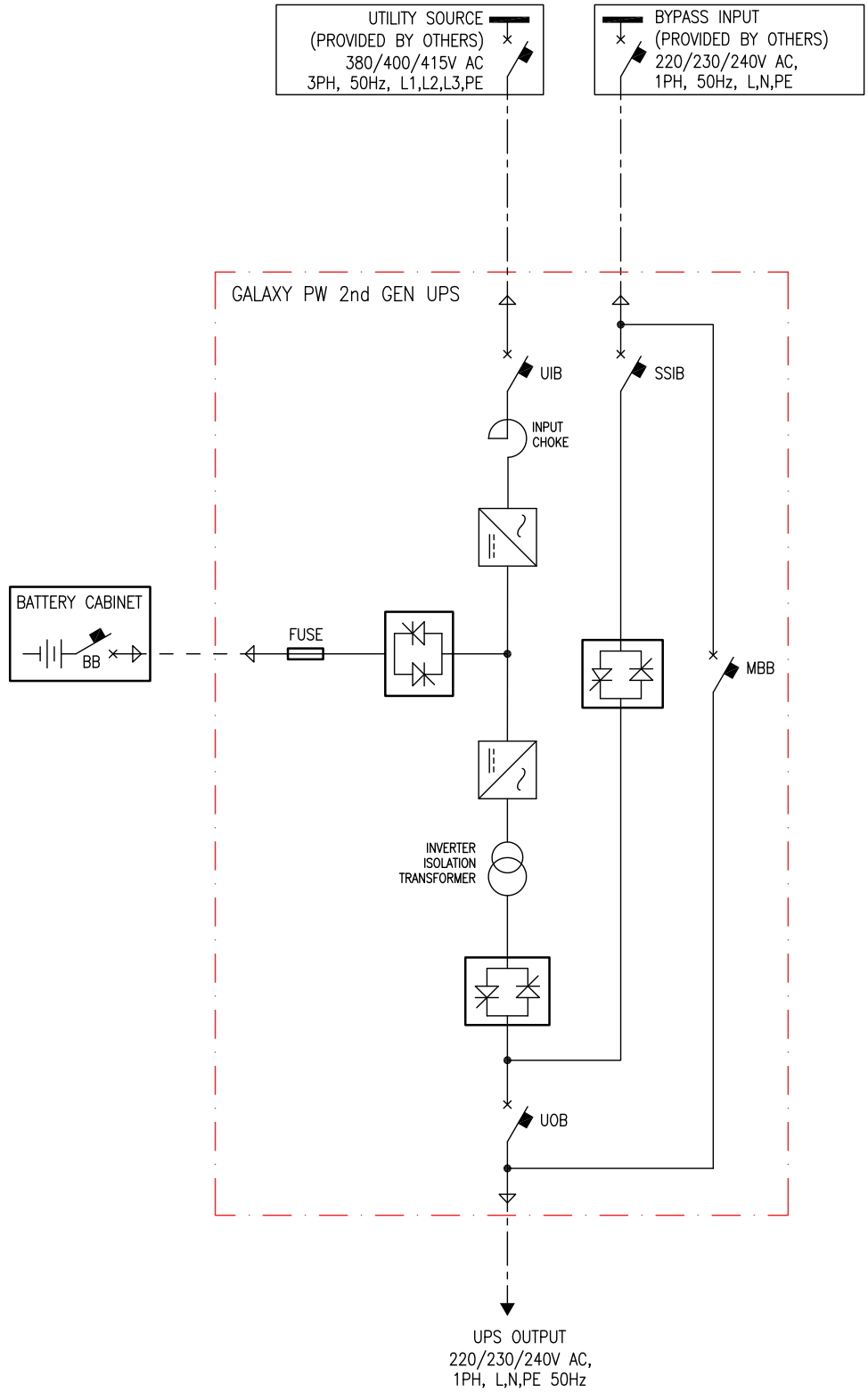

# Galaxy PW 二代 3:1 1+1 冗余并机系统

3:1 220 VDC UPS

## 1+1 REDUNDANT PARALLEL UPS SOLUTION

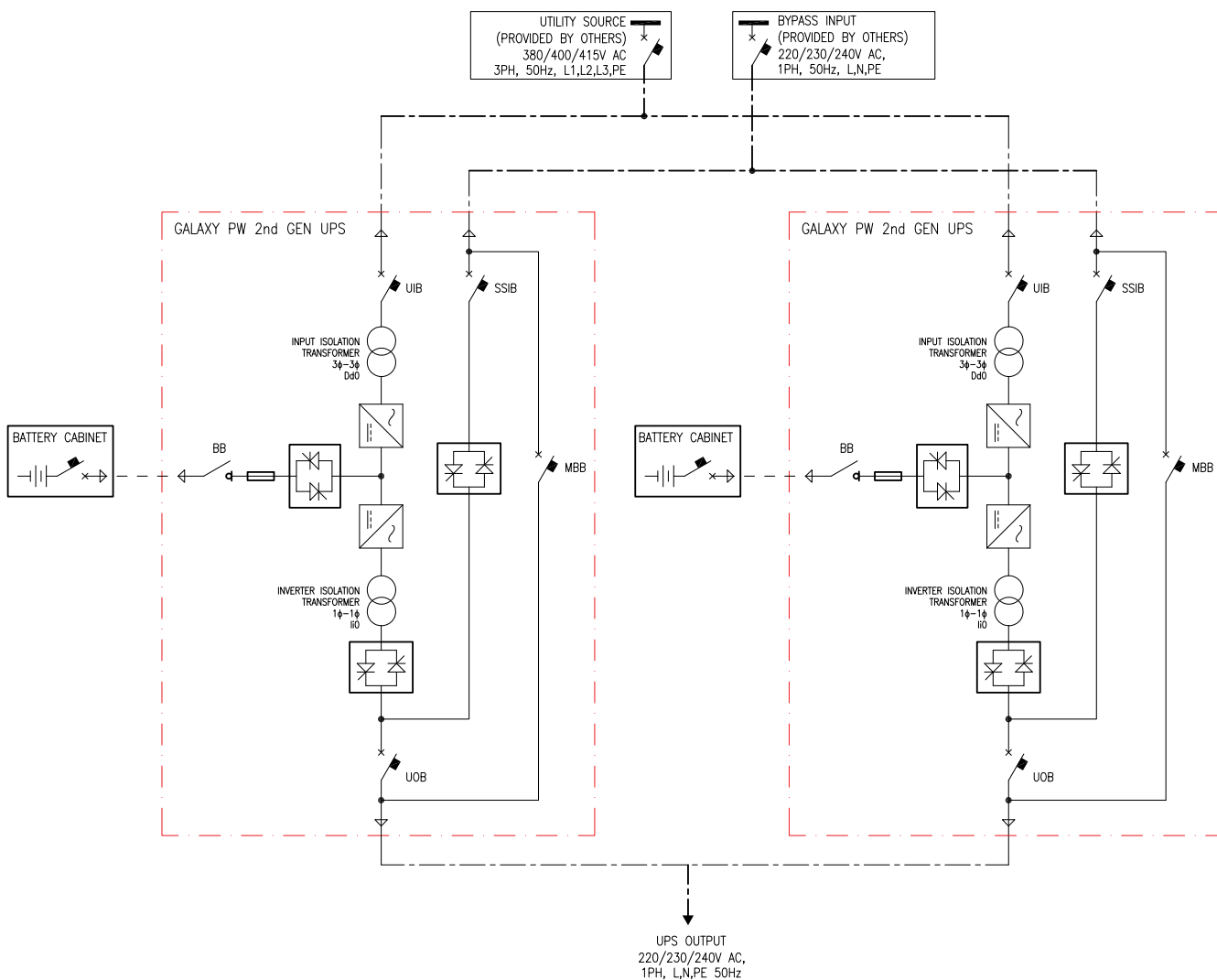

3:1 384 VDC UPS

1+1 REDUNDANT PARALLEL UPS SOLUTION

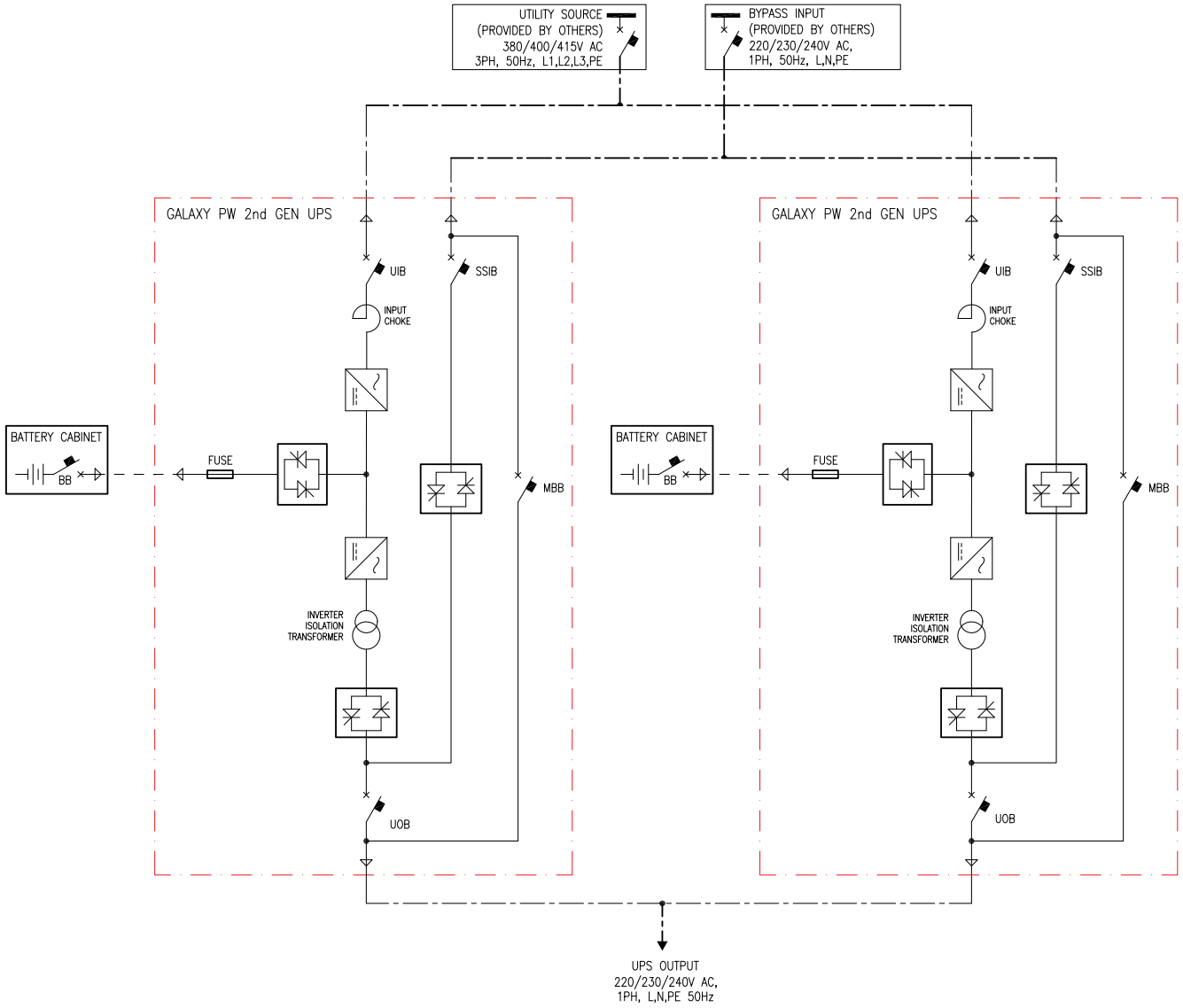

# Galaxy PW 二代 3:3 单机系统

## 3:3 384 VDC UPS

### 1 MODULE UPS SOLUTION

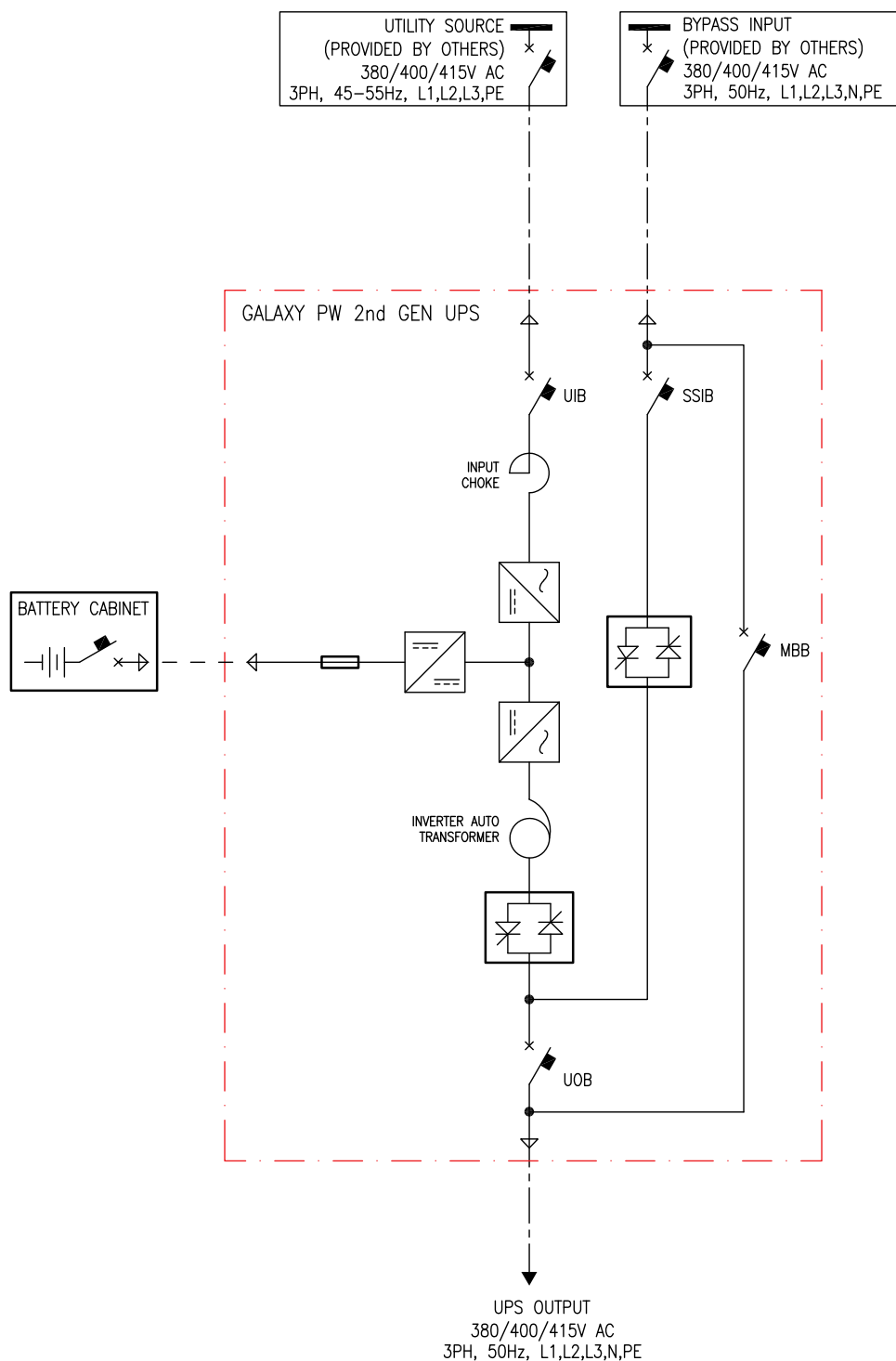

# Galaxy PW 二代 3:3 1+1 冗余并行机系统

## 3:3 384 VDC UPS

1+1 REDUNDANT PARALLEL UPS SOLUTION

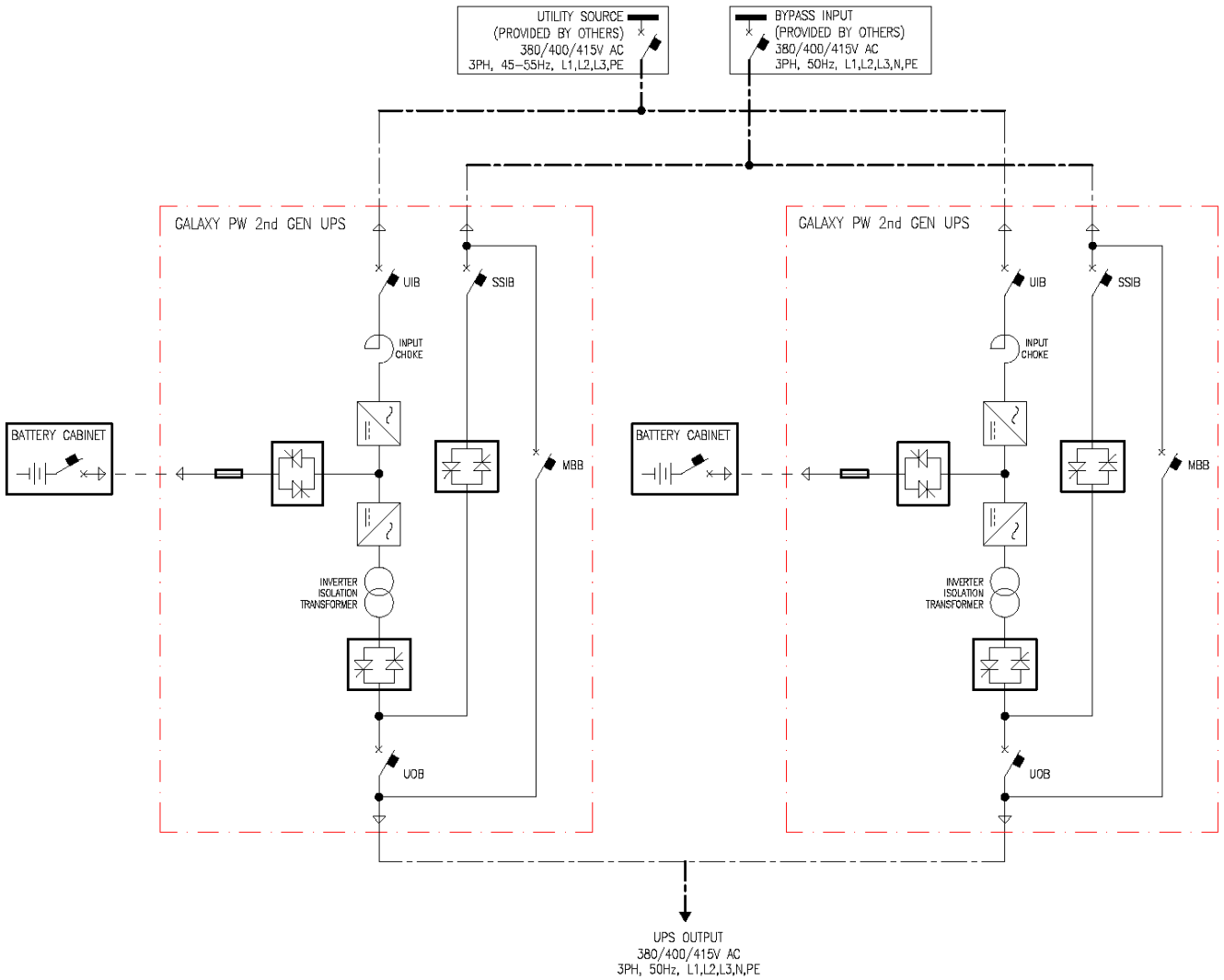

# 选项

## 配置选项

- 单市电或双市电
- 最多四台 UPS 并机 - 3+1 台组成冗余系统，4 台组成扩容系统
- ECO 模式

## 硬件选项

**注意：**此处所列的硬件选项并非适用于所有地区。

- Galaxy PW 二代 10-30 kVA 3:1 反向馈电套件 (EPWOPT015)
- Galaxy PW 二代 10-120 kVA 3:1 反向馈电套件 (EPWOPT016)
- Galaxy PW 二代 10-60 kVA，IP42 套件 - 800 mm 宽机柜 (EPWOPT017)
- Galaxy PW 二代 60-80 kVA，IP42 套件 - 800 mm 宽机柜 (EPWOPT018)
- Galaxy PW 二代，IP42 套件 - 1200 mm 宽机柜 (EPWOPT019)
- Galaxy PW 二代，IP42 套件 - 1600 mm 宽机柜 (EPWOPT020)
- 网络管理卡 (AP9547)

# 厂家有限质保

## 一年厂家质保

该“厂家有限质保声明”中所述的有限质保由施耐德电气提供，仅适用于您出于正常业务需要购买用于商业或工业用途的产品。

## 质保条款

施耐德电气保证，自产品启动运行之日（由施耐德电气授权人员启动之日或自施耐德电气发货日期起 18 个月，以较早者为准）起一年内，产品不会出现材料和工艺方面的缺陷。本质保范围包括对任何缺陷部件进行维修或更换，且不收取现场人工费和差旅费。如果产品不符合上述质保标准，则可依据本质保条款对缺陷部件进行维修或更换（由施耐德电气酌情决定），时间为自发货日期起一年内。

## 不可转让质保

此质保仅适用于第一个购买本文中指定的施耐德电气产品的个人、企业、团体或公司（统称为“您”或“您的”）。未经施耐德电气事先书面同意，本质保不得转让或让渡。

## 质保的转让

施耐德电气将把施耐德电气产品组件的制造商和供应商所作出的任何可转让质保全部转让给您。这些质保均按“原样”转让，施耐德电气对这些质保的有效性或范围不作任何说明，对制造商或供应商作出的任何保证概不承担任何责任，亦不将本质保的任何条款扩展至这些组件。

## 图解、说明

施耐德电气依据本文所列的质保期和质保条款保证如下：施耐德产品将严格遵守施耐德电气正式发布规格中所含的说明或由施耐德电气认证或通过合同认可的图解（如适用，统称为“规格”）。您理解并同意，任何规格并非性能保证，也非对特定用途的适用性保证。

## 免责条款

若经测试和检测表明所谓的产品缺陷根本不存在，或该缺陷由于最终用户或任何第三方的误用、疏忽、不当安装或测试而引起，则施耐德电气概不承担质保义务。如属下列情况，施耐德电气亦不承担质保义务：未经授权擅自修理或修改错误或不当的电压或连接，现场操作条件不适当，腐蚀性环境，由非施耐德电气指定人员进行修理、安装及启动，更改位置或操作用途，暴露于自然环境，天灾，火灾，失窃，或不依照施耐德电气建议或规范进行安装，或更改、污损、去除施耐德电气序列号，或进行其他超出预期使用范围的操作。

对于根据本协议及其相关条款销售、维修或供应的产品，施耐德电气概不提供任何明示或暗示的基于法律或其他形式的保证。对于任何特定用途下的适销性、满意度和适用性，施耐德电气也不提供任何暗示保证。施耐德电气如果提供任何与产品相

关的技术或其它建议或服务，并不表示会因而夸大、缩减或影响施耐德电气明示的质保，也不代表会由此产生任何责任或义务。上述质保和赔偿具有排他性，并取代所有其他质保和赔偿。上述质保构成了施耐德电气的唯一责任，也是对违反质保行为进行的唯一赔偿。施耐德电气的质保仅适用于本产品购买者，而不包括任何第三方。

施耐德电气及其高管、董事、子公司或员工不对使用、修理或安装产品过程中发生的任何间接的、特殊的、后果性或惩罚性的损害赔偿承担责任，不论此类损害赔偿是否来自于合同或民事侵权，是否属于过错、疏忽或严格责任，或者施耐德电气是否已预先被告知可能会出现此类损害赔偿。特别是，施耐德电气概不承担任何费用责任，例如利润或收入损失、设备损坏、设备无法使用、软件损坏、数据丢失、替代物成本、第三方索赔或其它方面费用。

施耐德电气的任何销售人员、员工或代理商均无权对本质保进行任何增补或修改。如有必要，本质保条款将仅以书面形式进行修改，且须由施耐德电气高管和法务部门签署。

## 质保索赔

提出质保索赔的客户可以通过施耐德电气网站 <http://www.schneider-electric.com> 访问施耐德电气全球客户支持网络。请从国家/地区下拉菜单中选择您所在的国家/地区。打开网页顶部的支持选项卡可获取您所在地区的客户支持联系信息。

施耐德电气  
35 rue Joseph Monier  
92500 Rueil Malmaison  
France

[www.se.com](http://www.se.com)

由于各种标准、规范和设计不时变更，请索取对本出版物中给出的信息的确认。

© 2020 – 2025 施耐德电气. 版权所有。

990-91405J-037